

Important

Use the QR code below for the most up to date instructions:



Tools Needed for Lock Installation:

- Phillips Screwdriver #2



Read this manual carefully before installing and operating!
Model 8733500

1 Installation Overview

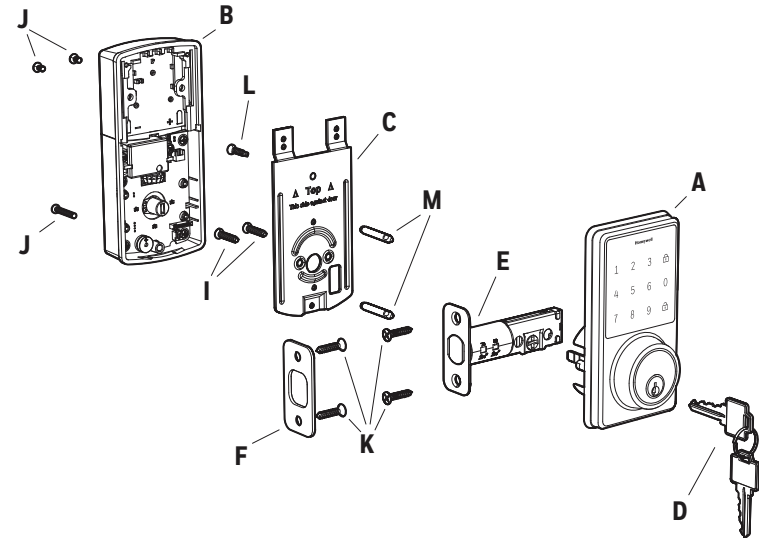

Package Includes:

- | | | |
|------------------------|--------------------|------------------------|
| 1 - Exterior Faceplate | 1 - Strike Plate | 2 - 5/16" Screws |
| 1 - Interior Faceplate | 1 - Mounting Plate | 2 - 1" Screws |
| 1 - User Guide | 1 - Latch | 4 - 3/4" Screws |
| 2 - Keys | 1 - 1 3/8" Screw | 2 - Mounting Posts |
| | | 1 - Optional Set Screw |

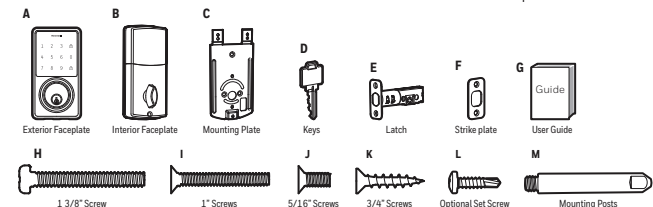

Please carefully check the above list to confirm all items have been received. If any items are missing, please contact Consumer Assistance. (See back for contact information)

2 Install Enclosed Latch and Strike Plate

Do not over-tighten latch screws.

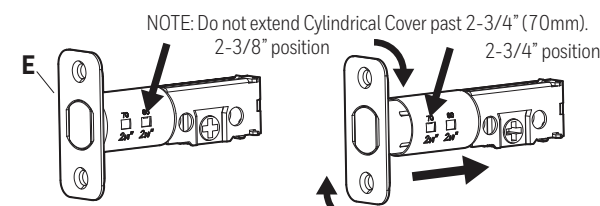

- TO CONVERT FROM 2-3/8" (60mm) BACKSET TO 2-3/4" (70mm) BACKSET:
1. Hold latch with numbers facing forward and thumb pressing on the bolt.
 2. Rotate the cylinder cover clockwise.
 3. Pull and twist the extension plate all the way out.
 4. Rotate the cylinder counter clockwise so that the marking aligns with the 2-3/4" position indicator.

The latch plate on the door needs to be straight and not protruding from door. Make adjustment before installing or this will cause problems with bolt fitting into latch hole.

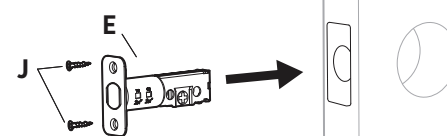

Deadbolt Latch Must Be Retracted During Installation.

Preparation for Interior Assembly.

Remove (J) Screw from inside the battery compartment within the (B) Housing to release the Mounting Plate (C).

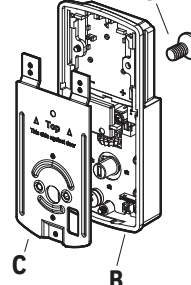

Screw Mounting Post (M) into holes on Mounting Plate (C).

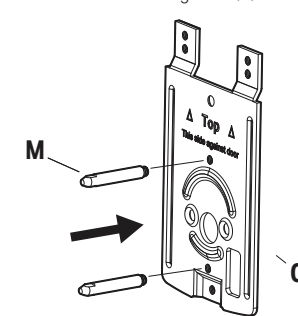

3 Install Exterior Assembly

Check that the Rubber Gasket is secured on the Exterior Assembly. Insert the Exterior Assembly onto the door with the tailpiece going through the Deadbolt Latch Set in the VERTICAL POSITION.

Route the Control Wire through the door UNDER the Deadbolt Latch Set. Make sure the door is shut, lock and unlock using the key, ensure that the latch is operating smoothly and is aligned properly without scraping the strike plate. If not, go back to step 2 and ensure you followed the steps.

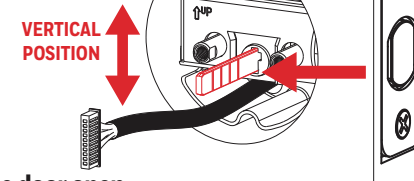

Work with the door open

(K) screw goes into the door to prevent the lock from shifting and is optional.

Do not overtighten screws

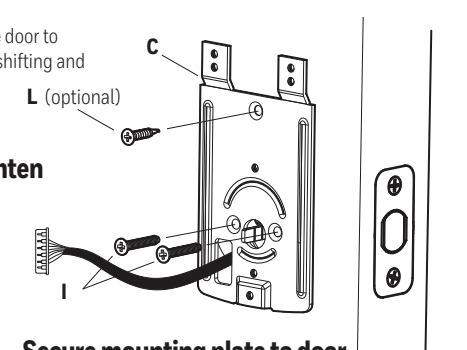

Secure mounting plate to door

4 Install Interior Assembly

Carefully insert control wire into the wire connector

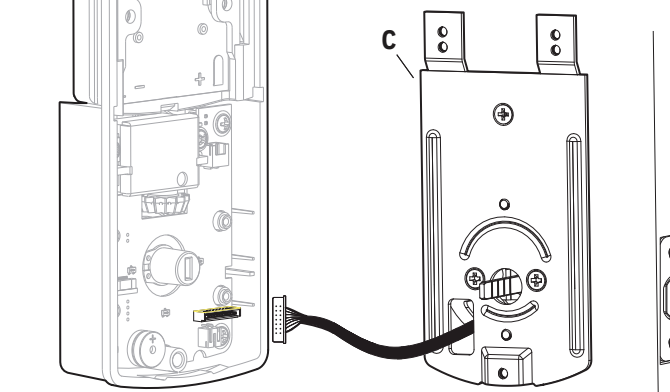

Work with the door open

NOTE: Make sure the connector dots line up with the dots on the control wire

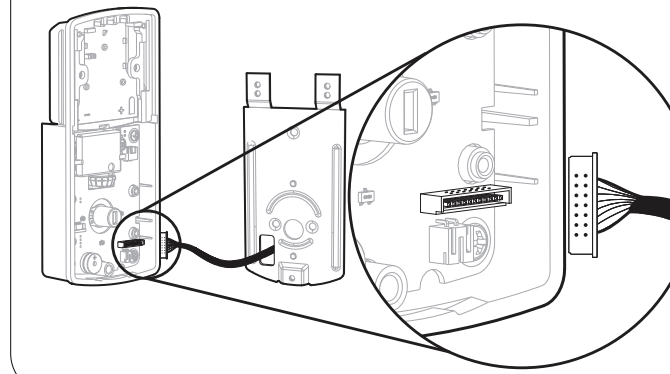

5 Install Interior Assembly

NOTE: Make sure the Turn Knob is in the vertical position. Be careful not to pinch the control wire when assembling.

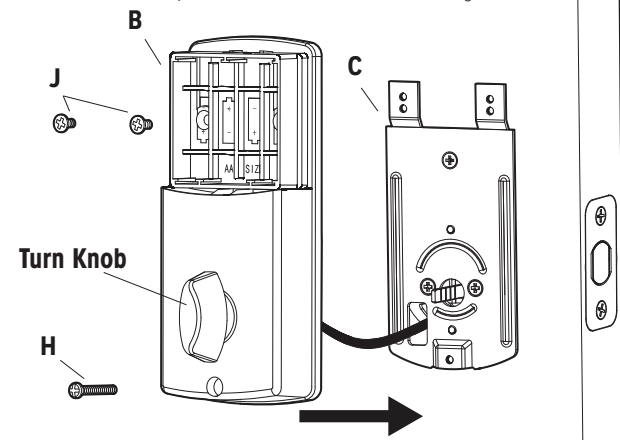

Test the lock

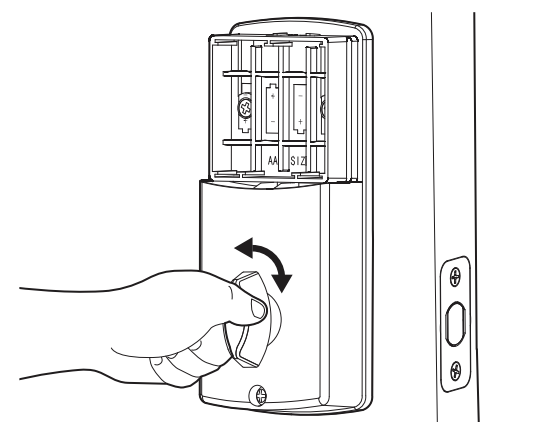

Lock and unlock using the turn knob make sure the latch is opening and closing easily. If not, go back to step 2 and ensure you followed the steps.

6 Install Batteries and Cover

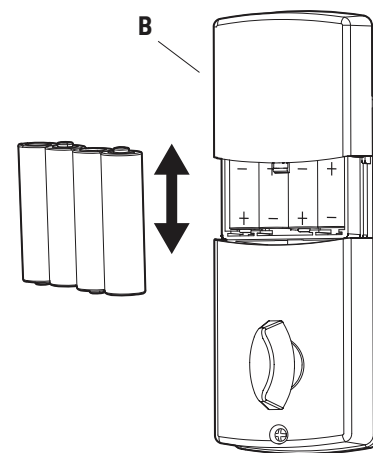

This Electronic lock requires (4) High Quality AA Alkaline batteries. When all 4 batteries are installed in the correct position, you should hear 2 beeps and the touchscreen will illuminate.

The Lock motor will engage and do a series of locking and unlocking motions in order to automatically determine your door "Handing" (left or right handed door). When completed the lock will beep and the touchscreen will flash.

NOTE: Do not touch the touchscreen or turn knob until the light turns off.

Do not use rechargeable batteries or non-alkaline batteries.

7 Testing Operation

Test the lock button with door open

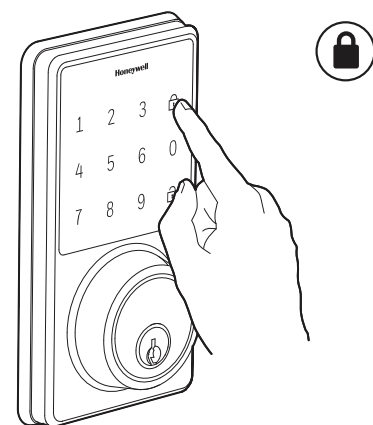

Test unlocking
Press 1-2-3-4-unlock

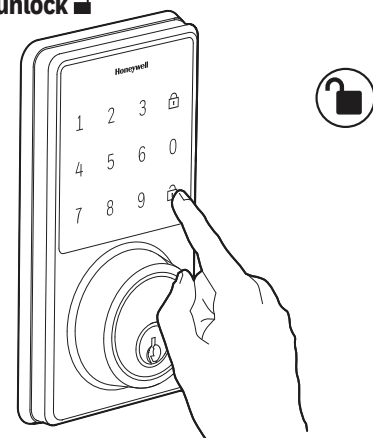

Before Opening Door
Let Motor Complete Cycle

NOTE: Let lock operation complete before attempting another action

Preparing Door

Tools Needed for Door Preparation (if there is no knob hole):

NOTE: Skip this step if your door comes with pre-drilled holes.

- Drill
- 2 1/8" Hole Saw
- 1" Hole Saw
- 3/4" Chisel

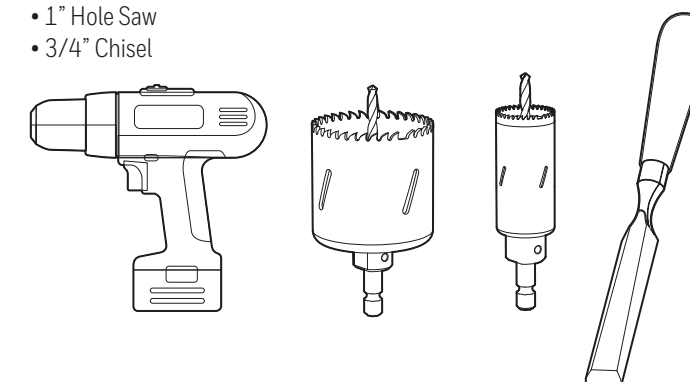

Refer to Template included for Door Prep Instructions

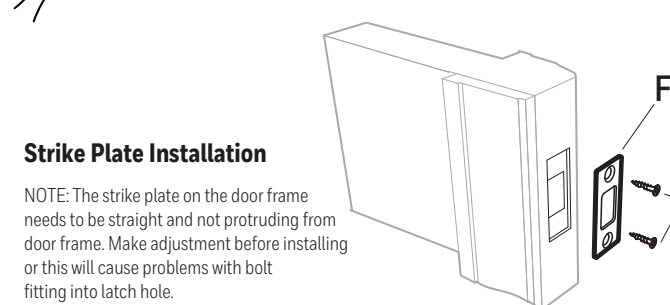
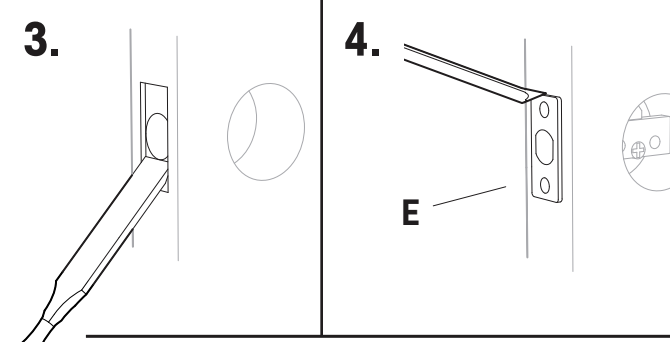
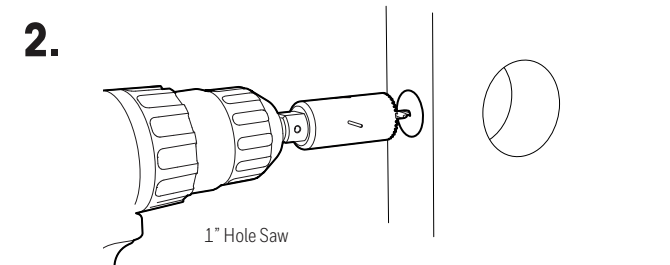
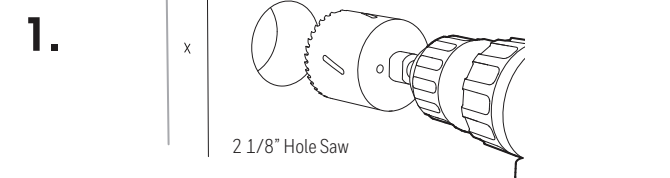
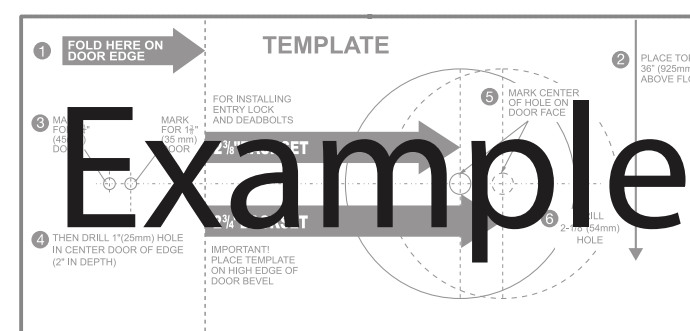

Programming Instructions

Read this manual carefully before Programming and operating!

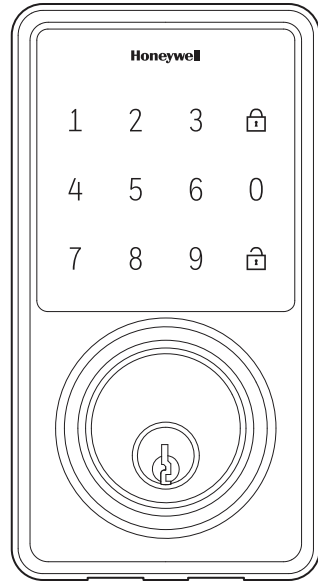

! Complete all the programming steps in the programming mode within 5 seconds. Do not press touchscreen until it stops illuminating, after you put in batteries

1 Creating Administrator Code

Touch screen to wake up lock. Do not share admin code.

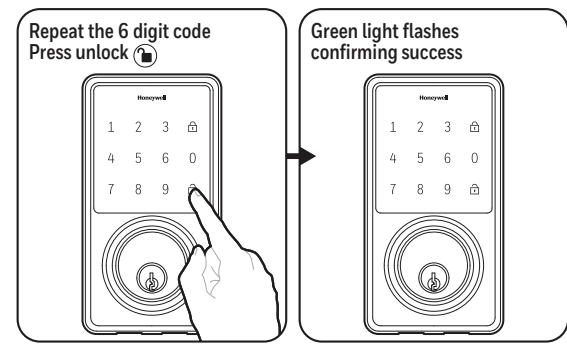
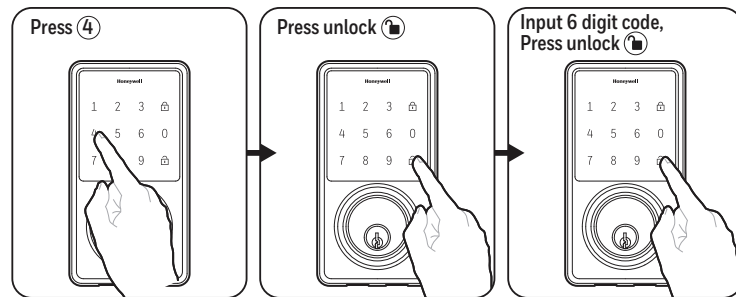
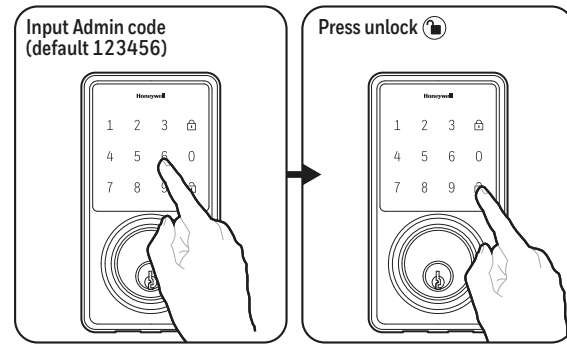

6 Digit Admin Code

2 Adding a User Code

Touch screen to wake up lock.

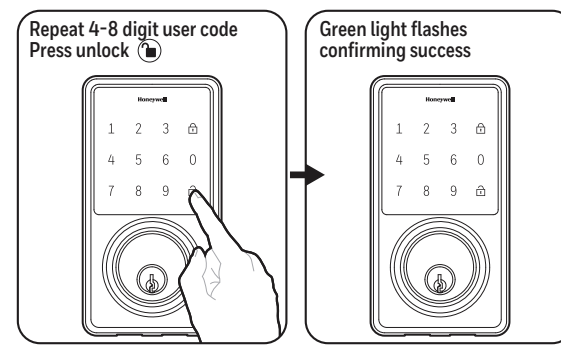
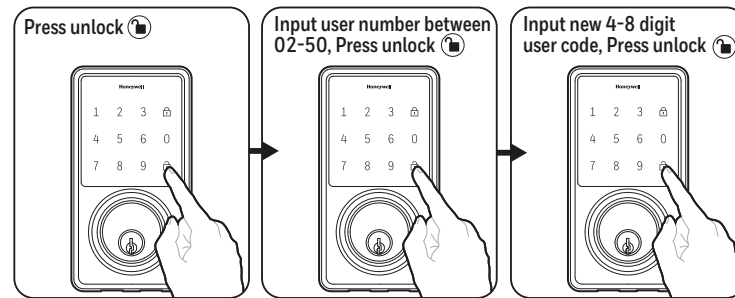
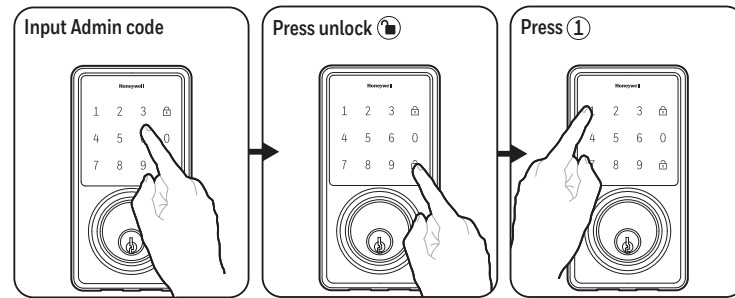

3 Unlocking Door with User Code

Touch screen to wake up lock.

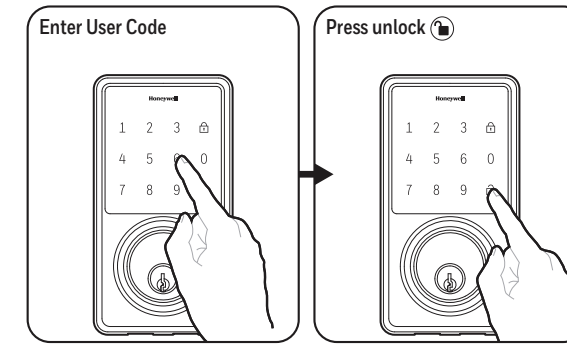

TO LOCK DOOR, wake up lock and press Lock button

PROGRAMMING RECORD

My Codes:	Date Created
Programming Code	_____ (6 digits) / /
User Code 02	_____ (4-8 digits) / /
User Code 03	_____ (4-8 digits) / /
User Code 04	_____ (4-8 digits) / /
User Code 05	_____ (4-8 digits) / /
User Code 06	_____ (4-8 digits) / /
User Code 07	_____ (4-8 digits) / /
User Code 08	_____ (4-8 digits) / /
User Code 09	_____ (4-8 digits) / /
User Code 10	_____ (4-8 digits) / /
User Code 11	_____ (4-8 digits) / /
User Code 12	_____ (4-8 digits) / /
User Code 13	_____ (4-8 digits) / /
User Code 14	_____ (4-8 digits) / /
User Code 15	_____ (4-8 digits) / /
User Code 16	_____ (4-8 digits) / /
User Code 17	_____ (4-8 digits) / /
User Code 18	_____ (4-8 digits) / /

4 Deleting a User Code

Touch screen to wake up lock.

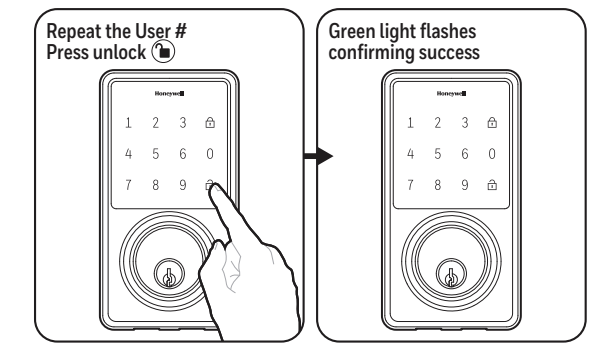
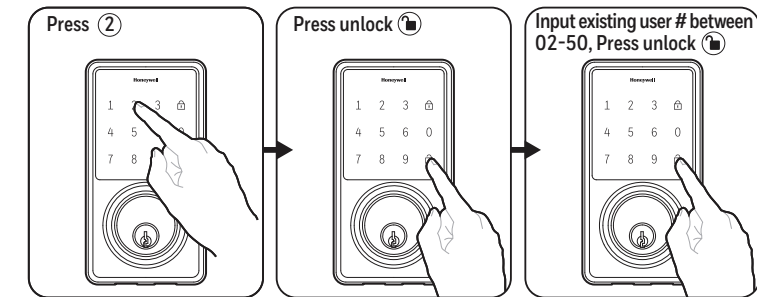
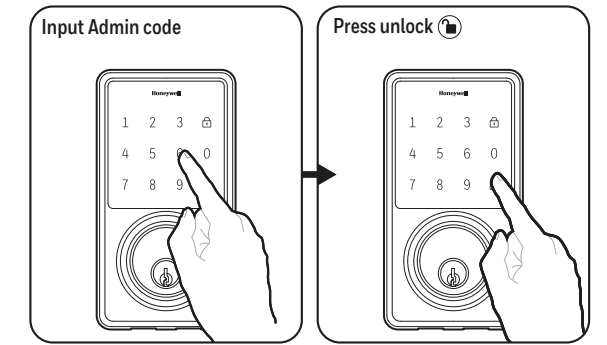

5 Deleting All User Codes

Touch screen to wake up lock.

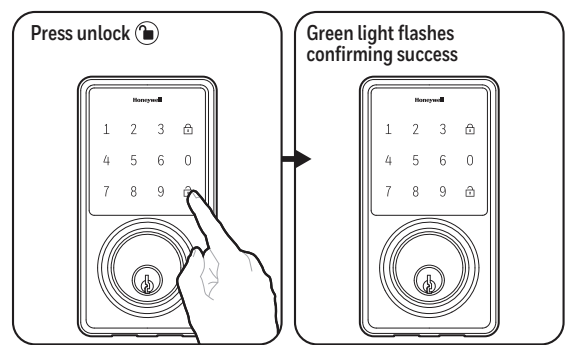
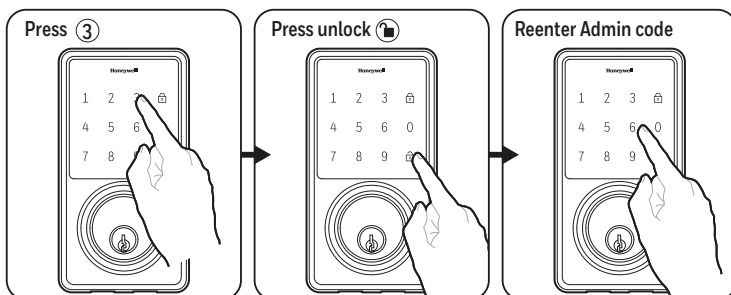
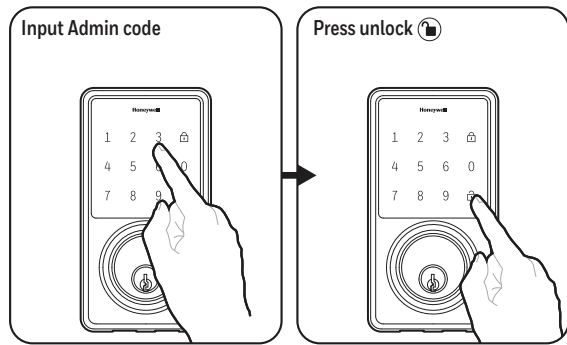

6 Additional Programming Functions

Touch screen to wake up lock. Wake up lock before each function.

Programming Symbols

- Lock / Clear
- Unlock / Programming
- Administrator Code

Automatic Lock Function

SET OR CANCEL AUTO LOCK

You can set the lock to automatically close after each time the lock is opened. Time value range = 20 - 900 seconds, enter the following:

Set Auto Lock: → → 5 → → Time Value →

Hear 1 beep and Light Indicator illuminates green.

To cancel Auto Lock set the time to 00, enter the following:

Cancel Time Value Auto Lock: → → 5 → → 00 →

Hear 1 beep and Light Indicator illuminates green.

TEMPORARILY DISABLE:

While in Auto-Lock mode, unlock door using . Immediately turn the locking knob back to the unlocked position. You will hear 1 beep and the light indicator will illuminate green. The Auto-Lock mode is now disabled.

RESTORE:

To restore the Auto-Lock function, turn the locking knob by hand to the locked position, wait more than 2 seconds or press the Lock button on the touchscreen.

Vacation Mode

With Vacation Mode enabled, the system enters into low-power consumption mode. During this mode, all buttons and functions will be disabled until they are re-enabled.

ENABLE:

→ → 10 → → 1 → light indicator illuminates green.

Once the door is locked, vacation mode will be engaged and all buttons and functions will be disabled.

DISABLE:

To disable the Vacation Mode, you must press and hold unlock for more than 3 seconds, then input followed by unlock to unlock the door. The light indicator will illuminate red. Vacation Mode is now disabled.



! NOTE: If you only press unlock for more than 3 seconds but do not input , the system will remain in Vacation Mode.

Secure Lock-out period

Warning sounds and LED flashes red after 4 incorrect code attempts: Touchscreen shuts down for 60 seconds.

7 Additional Programming Functions

SOUND ON AND OFF

You can "mute" or turn the "sound on" on your lock by entering the following. (Factory setting is sound on).

→ → 6 → → 1 or 2 →

1 = Sound Off
2 = Sound On

Sound Off (1) - Light Indicator illuminates green.

Sound On (2) - Hear 1 beep and Light Indicator illuminates green.

Restore Factory Settings

To reset the lock to the original factory settings including the Programming Code and all User Codes follow these steps:

1. Remove one battery for 10 seconds.
2. Reinsert the battery and wait for a long and short beep
3. Press Lock 3 times within 3 seconds.
4. The lock will beep and the light indicator will turn green.

Low Battery Warning

Beeps and LED flashes red 7 times. Replace with good quality alkaline batteries.

Note: Removing batteries does not erase active Administrator or User Codes.

Consumer Friendly Message Guide

Unlock / Valid programming:	1 long beep and LED illuminates green
Lock:	2 short beeps and LED illuminates red
Invalid Programming:	2 short beeps and LED flashes red twice
Low Voltage:	Short beeps and LED flashes red seven times
Super Low Voltage:	4 short beeps and LED flashes red four times
4 Incorrect code entry attempts:	2 short beeps and LED illuminates red each attempt
Power on:	1 long beep and 1 short beep and LED illuminates green
Chip Reset:	1 long beep and 1 short beep and LED illuminates green (may occur several times or once in a while)
Lock Error:	3 long beeps LED flashes red three times
Repeat operation after Lock Error:	2 short beeps three times LED flashes red six times

Troubleshooting

Issue	Solution
Interior Knob will not turn	Knob or vertical tailpiece is installed in incorrect position. • Remove Interior Assembly and reposition the Interior Knob. With the Deadbolt Latch retracted verify that the tailpiece is vertical.
Lock will not function electronically	• Check that all batteries are fresh high quality Alkaline Batteries. • Check for proper polarity (+ -) of all batteries. • Check that the Control Wire is attached to the Interior Assembly and not damaged. • Check each wire for loose or disconnected wires. • Disconnect the wiring harness and reconnect the wiring harness.
Lock gives error signal when opening or locking and Deadbolt Latch will not extend or retract completely when door is closed	• Unlock door using Key or Interior Knob. While door is open, check that the Deadbolt Latch operates smoothly. • Check for proper alignment of the strike plate, adjust as needed to assure there is no binding against the Deadbolt Latch. • Make sure tail piece is in the vertical position and straight up and down.
Deadbolt Latch is sticking	Installation screws of the lock may be too tight and have to be loosened. • Remove Interior Assembly. • Slightly loosen the Mounting Plate screws. • Lock and unlock using the Key. • Reattach Control Wire and Interior Assembly.
Touchscreen not working	• Wait 60 seconds, touchscreen may be locked out due to incorrect code. • Replace with 4 high quality alkaline batteries.
Touchscreen beeps and LED flashes	• Replace with 4 high quality alkaline batteries.

DO NOT RETURN TO STORE!

Problems Installing or Using this Product?

Call Us First!

Contact Us 1-800-860-1677 Ext. 1801

locks@LHLPinc.com

Support hours M-F 8am - 8pm EST

CONSUMER ASSISTANCE

EMAIL: LHLP.CustomerService@LHLPinc.com WEBSITE: www.honeywellsafes.com

ADDRESS: Consumer Assistance Dept. LH Licensed Products, Inc., 860 East Sandhill Avenue Carson, CA 90746 USA

TELEPHONE: US/Canada 1-800-860-1677 Ext. 1801 (Toll Free)

Mexico 01-800-288-2872 After English voice recording stops you must then enter 800-860-1677 to complete your call. (Toll Free)

Australia 0011-800-5325-7000 (Toll Free)

Germany/New Zealand 00-800-5325-7000 (Toll Free)

Other Countries XX-310-323-5722 (Toll Charges Apply)

XX- Dial US Country Code first

CALL CENTER HOURS: US/Canada 8am - 5pm (Pacific*) Mon - Fri

(Subject to change)

CALL BACK HOURS: Other Countries 8am - 5pm (Pacific**) Mon - Fri

(Subject to change)

Pacific*: Local time in Los Angeles, CA USA

** Insert correct Country Code

** Local Time based on Los Angeles California USA

INTERNATIONAL CALL BACK HOURS:

If you need to speak with a consumer assistant and cannot contact us during the Call Center hours above, please send an email or leave a telephone message, including your Name, Telephone Number and the best time for us to contact you during the Call

Back hours above and we will make our every effort to contact you and help answer any of your questions or concerns.

Limited Lifetime Mechanical and Finish Warranty / 1 Year Limited Electronics Warranty

This product comes with a limited lifetime mechanical and finish warranty and a one year limited electronics warranty to the original residential consumer against defects in material and workmanship under normal use as long as the original residential purchaser occupies the residential premises upon which the product was originally installed.

ORIGINAL RESIDENTIAL CONSUMER

This warranty is not transferable, and applies to the original purchaser only, as long as the original purchaser occupies the residential premises upon which the product(s) was originally installed. Proof of purchase (original sales receipt) and ownership must accompany all warranty claims.

All non-homeowner purchasers (including purchasers for industrial, commercial and business use) are not covered under the terms of this warranty.

WHAT IS NOT COVERED

This warranty is null and void if the product was used for purposes for which it was not designed. This warranty DOES NOT COVER normal wear and tear of parts or damage resulting from any of the following: negligent use, misuse or abuse of the product, or use contrary to or in violation of written instructions provided by LH Licensed Products, Inc. Further, this warranty does not cover Acts of God, such as fire, flood, hurricanes and tornadoes. This warranty DOES NOT COVER scratches, abrasions, deterioration due to the use of paints, solvents or use of cleaners containing abrasives, alcohol or other solvents, whether performed by a contractor, service company, or yourself. This warranty DOES NOT COVER product(s) used in commercial applications, used in common area applications, disassembly, repair or alteration by anyone other than LH Licensed Products, Inc. LH Licensed Products, Inc. shall not be liable for any indirect, incidental or consequential damages of any nature relating to this lock. LH Licensed Products, Inc. is also not responsible for costs associated with removing or reinstalling the product.

ADDITIONAL TERMS

LH Licensed Products, Inc. does not authorize any person to create for it any obligation or liability in connection with the Product. LH Licensed Products, Inc.'s maximum liability here under is limited to the original purchase price of the Product. No action arising out of any claimed breach of this warranty by LH Licensed Products, Inc. may be brought by the original residential purchaser more than one (1) year after the cause of action has arisen.

AUSTRALIAN CONSUMER LAW

Our goods come with guarantees that cannot be excluded under the Australian Consumer Law. You are entitled to a replacement or refund for a major failure and for compensation for any other reasonably foreseeable loss or damage. You are also entitled to have the goods repaired or replaced if the goods fail to be of acceptable quality and the failure does not amount to a major failure.

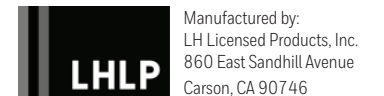

The Honeywell Trademark is used under license from Honeywell International Inc. Honeywell International Inc. makes no representations or warranties with respect to this product.
www.honeywellsafes.com

M8733500 EVO

Pêne dormant à écran tactile numérique

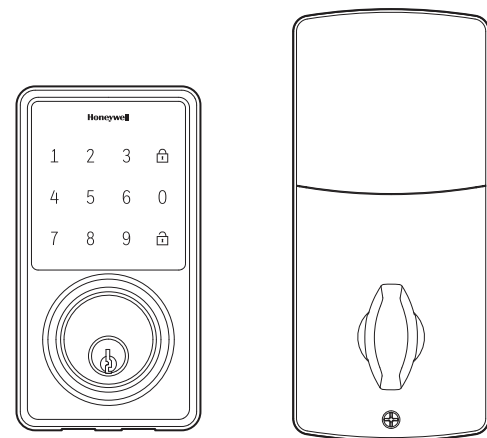

Important
Utilisez le code QR ci-dessous pour obtenir les instructions les plus récentes :



Outils nécessaires à l'installation de la serrure :

- Tournevis Phillips #2

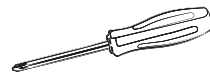

Veuillez lire attentivement ce manuel avant de procéder à l'installation et à l'utilisation!
Modèle 8733500

1 Aperçu de l'installation

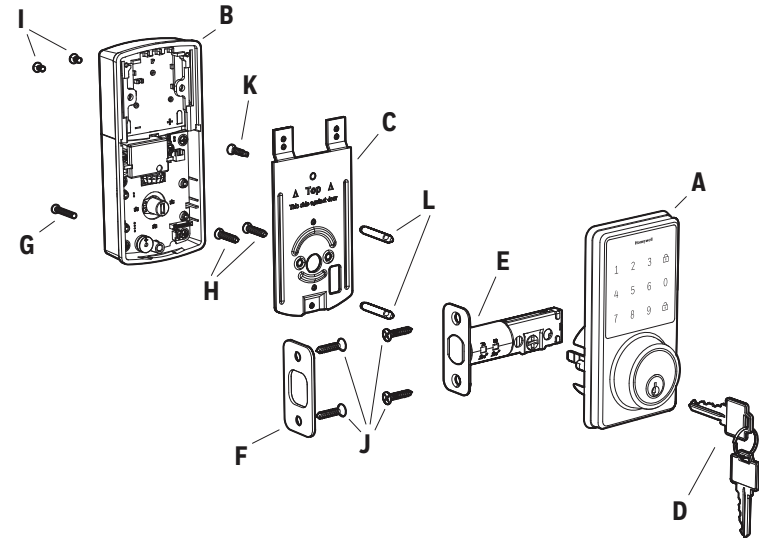

L'emballage comprend :

- | | | |
|----------------------------|-----------------------------|------------------------------|
| 1 - Plaquette extérieure | 1 - Gâche | 2 - Vis de 8 mm (5/16 po) |
| 1 - Plaquette intérieure | 1 - Plaquette support | 2 - Vis de 25 mm (1 po) |
| 1 - Guide de l'utilisateur | 1 - Verrou | 4 - Vis de 19 mm (3/4 po) |
| 2 - Clés | 1 - Vis de 35 mm (1-3/8 po) | 2 - Poteaux de montage |
| | | 1 - Vis de réglage en option |

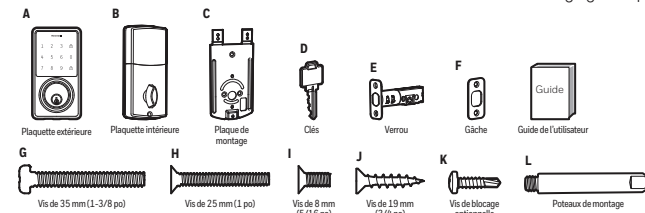

Veuillez vérifier soigneusement la liste ci-dessus pour vous assurer que tous les articles ont bien été reçus. Si un article vous manque, veuillez contacter l'Aide au consommateur. (Voir page pour les coordonnées)

2 Installer le verrou inclus et la gâche

Ne serrez pas trop les vis du verrou.

REMARQUE : Le couvercle cylindrique ne doit pas être étiré au-delà de 70 mm (2-3/4 po) en position 60 mm (2-3/8 po) en position 70 mm (2-3/4 po)

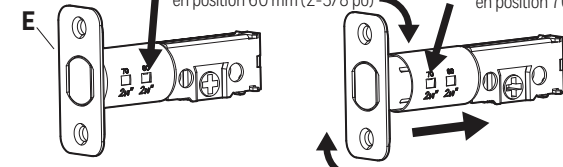

POUR CONVERTIR DU DOSSIER DE 60 mm (2-3/8 po) AU DOSSIER DE 70 mm (2-3/4 po) :

1. Tenez le loquet avec les numéros vers l'avant et appuyez avec le pouce sur le verrou.
2. Faites tourner le couvercle du cylindre en sens horaire.
3. Tirez et tournez entièrement la plaque d'extension.
4. Tournez le cylindre en sens anti-horaire afin que les marques s'alignent à l'indicateur de 70 mm (2-3/4 po).

La plaque de verrouillage de la porte doit être droite et ne doit pas dépasser de la porte. Effectuez le réglage avant l'installation, sinon le boulon ne pourra pas s'insérer dans le trou du verrou.

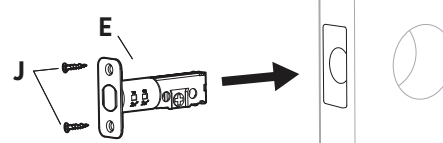

Le verrou du pêne dormant doit être rétracté pendant l'installation.

Préparation pour l'assemblage intérieur.

Retirez la vis (I) de l'intérieur du compartiment de la batterie dans le boîtier (B) pour libérer la plaque de montage (C).

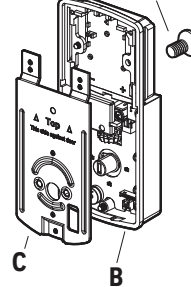

Vissez le poteau de montage (L) dans les trous de la plaque de montage (C).

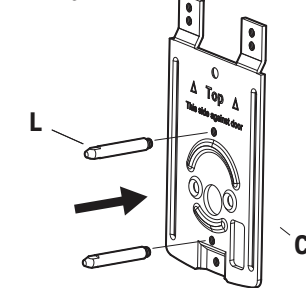

3 Installer l'ensemble extérieur

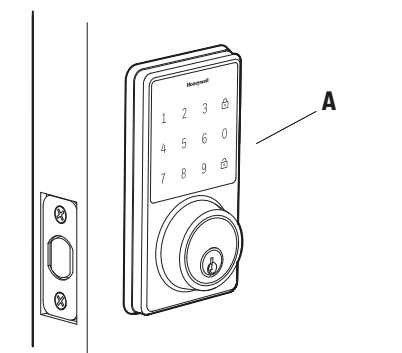

Travaillez avec la porte ouverte
La vis (K) s'insère dans la porte pour empêcher la serrure de se déplacer; elle est facultative.

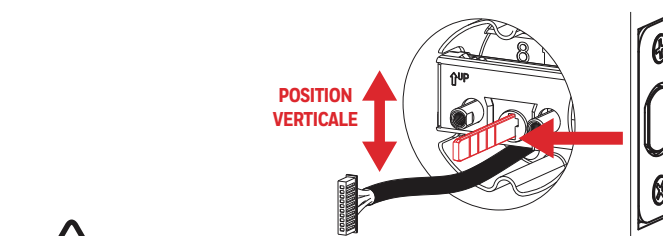

Ne pas trop serrer les vis (H)

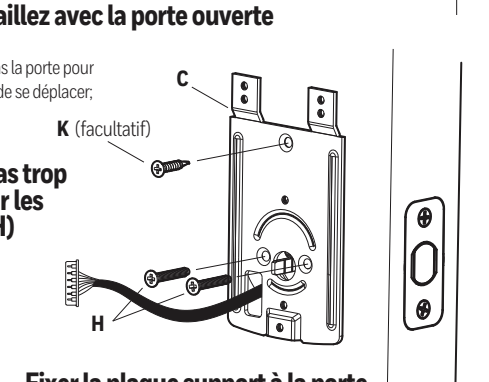

Fixer la plaque support à la porte

4 Installer l'ensemble intérieur

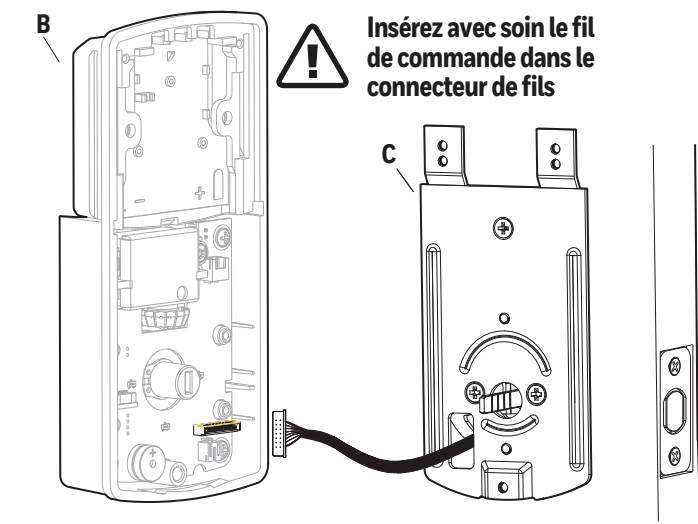

Insérez avec soin le fil de commande dans le connecteur de fils

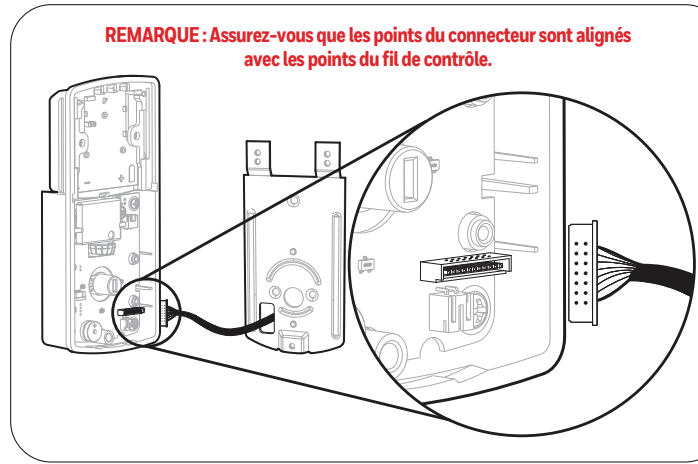

REMARQUE : Assurez-vous que les points du connecteur sont alignés avec les points du fil de contrôle.

5 Installer l'ensemble intérieur

REMARQUE : Assurez-vous que le trou bouton est en position verticale. Faites attention de ne pas pincer le fil de commande lors de l'assemblage.

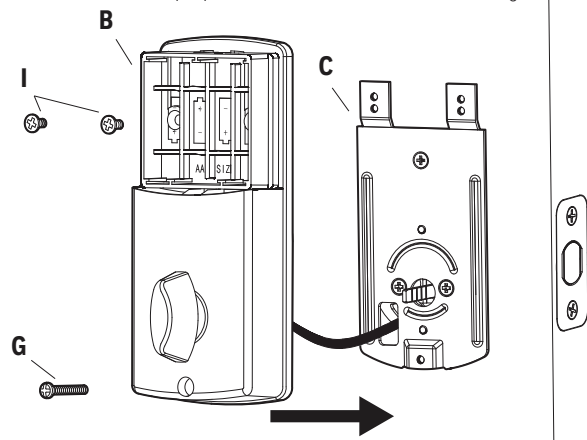

Testez la serrure

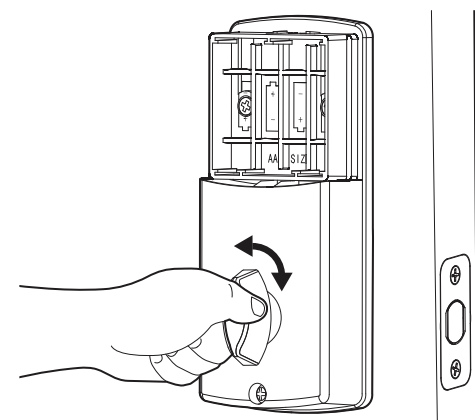

Verrouillez et déverrouillez à l'aide de la molette en vous assurant que le loquet s'ouvre et se ferme facilement. Si ce n'est pas le cas, revenez à l'étape 2 et veillez à suivre toutes les étapes indiquées

6 Installer les piles et le couvercle

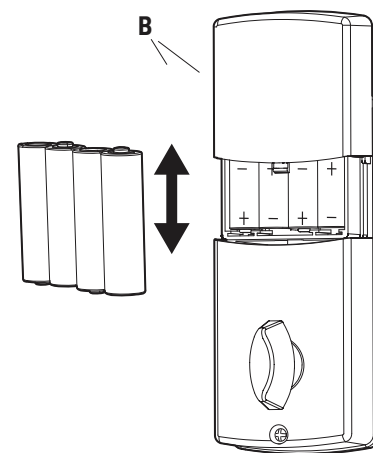

La serrure électronique nécessite (4) piles alcalines AA de qualité supérieure. Lorsque les 4 piles sont installées dans la bonne position, vous devriez entendre 2 « bips » et l'écran tactile s'allumera.

Le moteur de verrouillage s'enclenchera et effectuera une série de mouvements de verrouillage et de déverrouillage afin de déterminer automatiquement la configuration de votre porte (porte gauche ou droite). Une fois l'opération terminée, la serrure émet un bip et l'écran tactile clignote.

REMARQUE : Ne touchez pas l'écran tactile et ne tournez pas le bouton jusqu'à ce que le voyant s'éteigne.

N'utilisez pas de piles rechargeables ou non alcalines.

7 Opération de test

Testez le bouton de verrouillage avec la porte ouverte

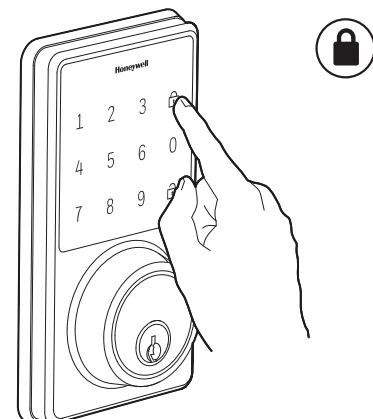

Test de déverrouillage
Saisissez 1-2-3-4-déverrouiller



Avant d'ouvrir la porte
Laissez le moteur compléter le cycle

REMARQUE : Laissez l'opération de verrouillage se terminer avant de tenter une autre action

Préparer la porte

Outils nécessaires à la préparation de la porte (s'il n'y a pas de trou pour la poignée) :

REMARQUE : Sautez cette étape si votre porte est munie de trous pré-percés.

- Foret
- Scie cloche de 54 mm (2 1/8 po)
- Scie cloche de 25 mm (1 po)
- Ciseau de 19 mm (3/4 po)

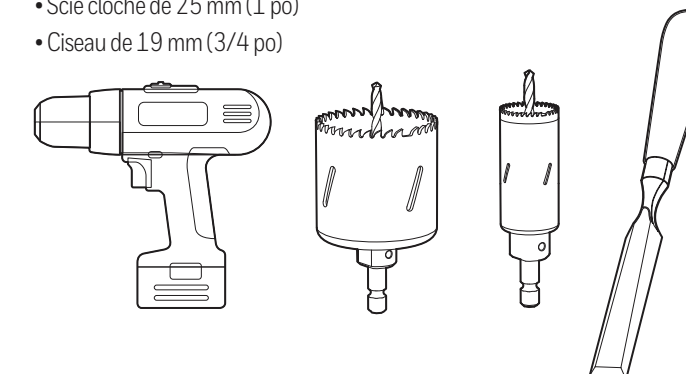

Veillez vous référer au modèle inclus pour les instructions de préparation de la porte

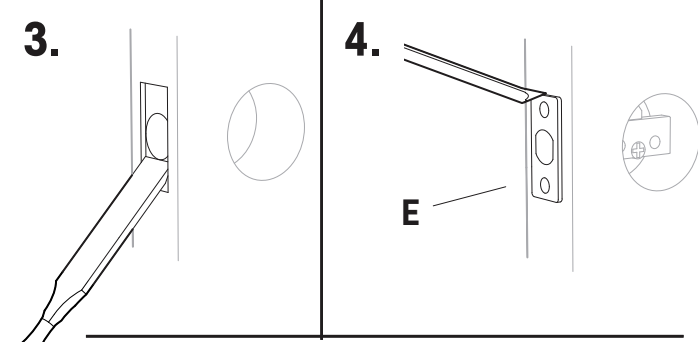
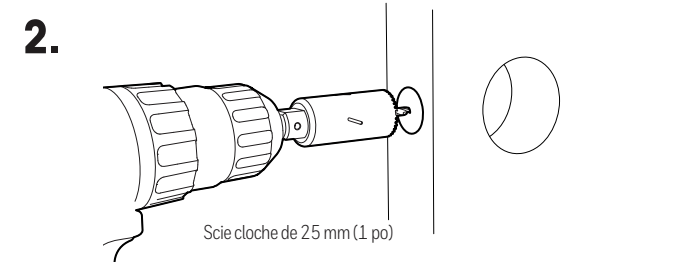
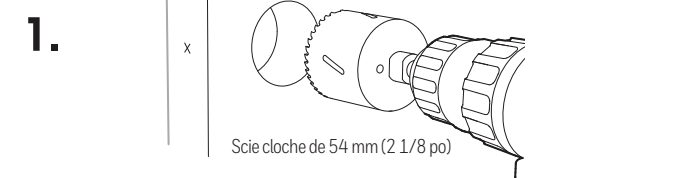
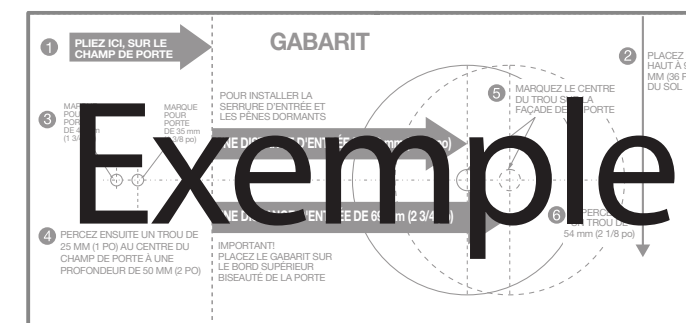

Installation de la plaque de gâche

REMARQUE : La gâche du cadre de la porte doit être droite et ne doit pas dépasser du cadre de la porte. Effectuez le réglage avant l'installation, sinon le boulon ne pourra pas s'insérer dans le trou du verrou.

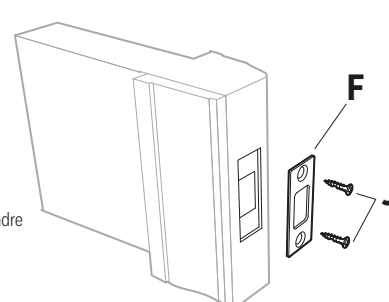

Instructions de programmation
Veillez lire attentivement ce manuel avant de programmer et d'utiliser l'appareil!

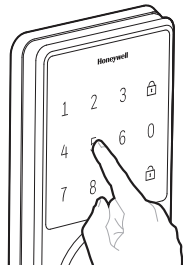
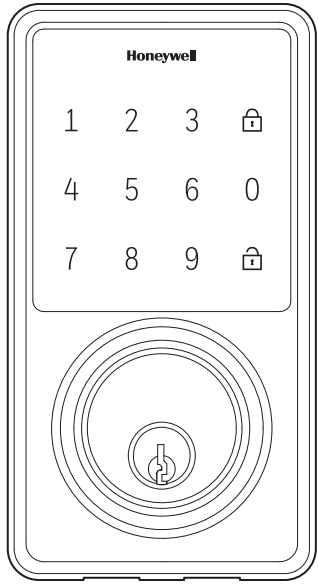

Effectuez toutes les étapes du mode de programmation en moins de 5 secondes. N'appuyez pas sur l'écran tactile jusqu'à ce qu'il cesse de s'allumer, après avoir mis les piles en place

1 Créer un code d'administrateur

Touchez l'écran pour réveiller la serrure. Ne partagez pas le code d'administration.

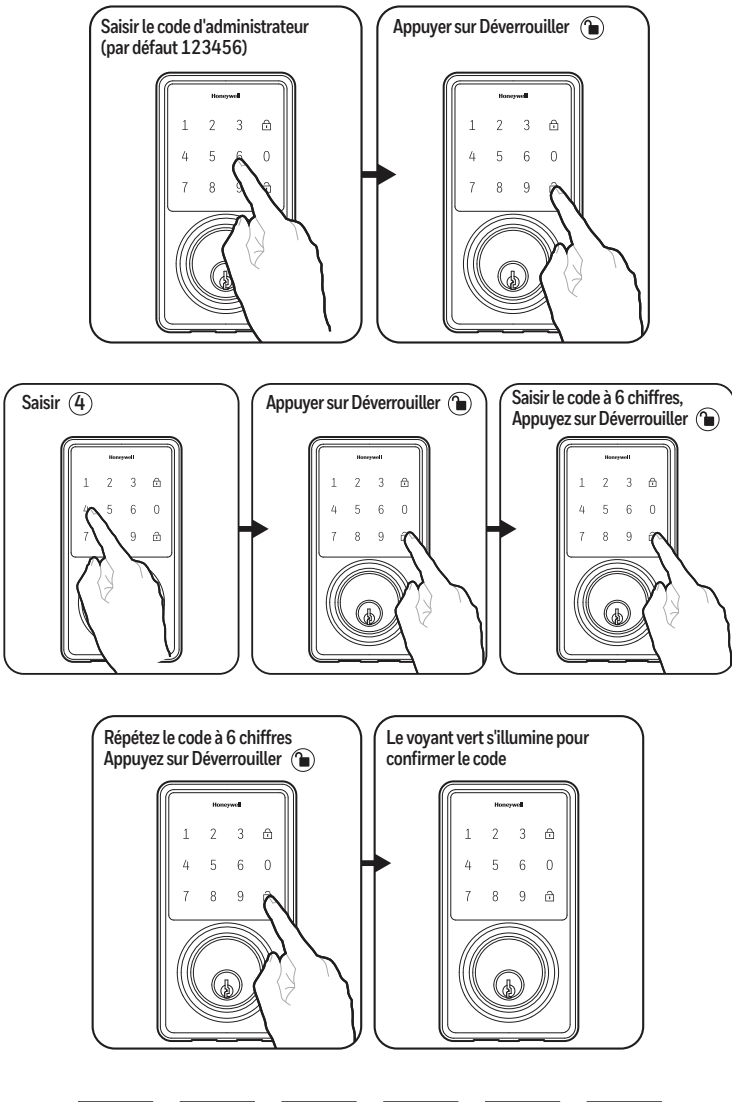

le code administratif à 6 chiffres

2 Ajouter un code de l'utilisateur

Touchez l'écran pour réveiller la serrure.

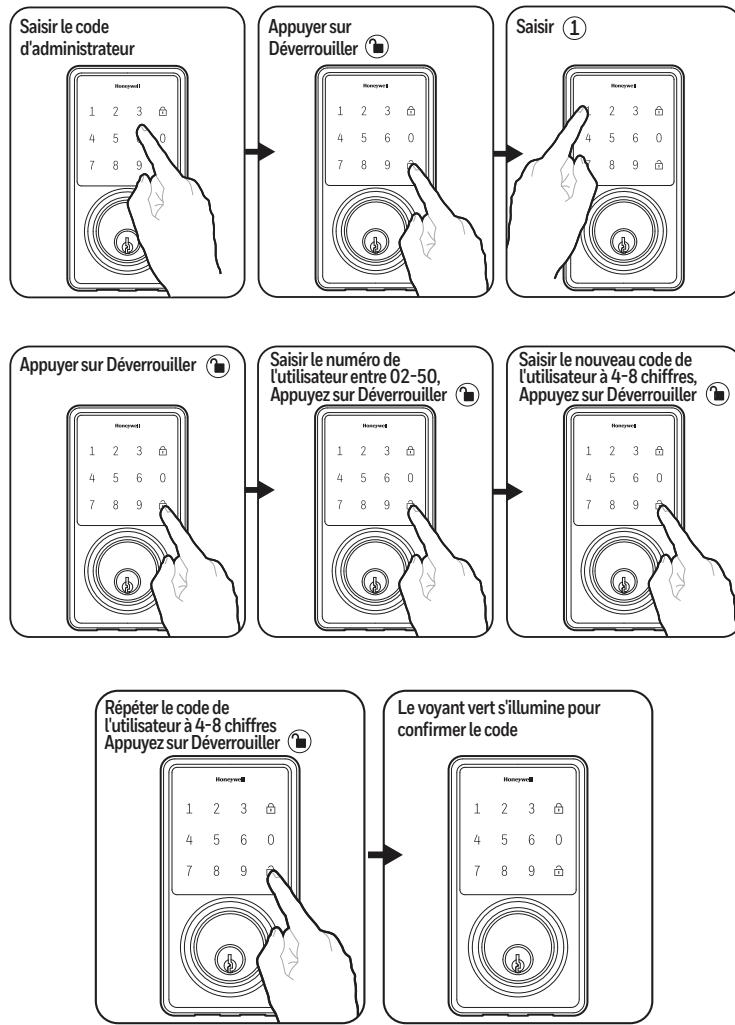

3 Déverrouiller la porte avec le code de l'utilisateur

Touchez l'écran pour réveiller la serrure.

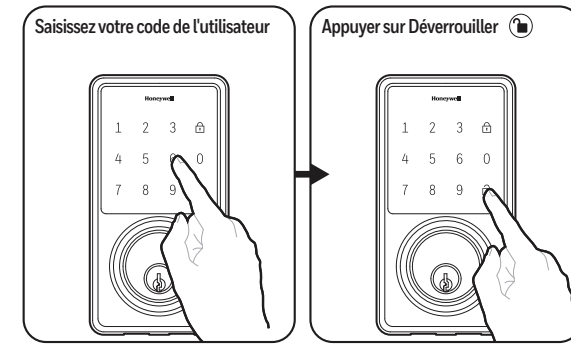

POUR VERROUILLER LA PORTE, réveillez la serrure et appuyez sur le bouton Verrouiller.

REGISTRE DE PROGRAMMATION

Mes codes :	Date de création
Code de programmation	(6 chiffres) / /
Code de l'utilisateur 02	(4 à 8 chiffres) / /
Code de l'utilisateur 03	(4 à 8 chiffres) / /
Code de l'utilisateur 04	(4 à 8 chiffres) / /
Code de l'utilisateur 05	(4 à 8 chiffres) / /
Code de l'utilisateur 06	(4 à 8 chiffres) / /
Code de l'utilisateur 07	(4 à 8 chiffres) / /
Code de l'utilisateur 08	(4 à 8 chiffres) / /
Code de l'utilisateur 09	(4 à 8 chiffres) / /
Code de l'utilisateur 10	(4 à 8 chiffres) / /
Code de l'utilisateur 11	(4 à 8 chiffres) / /
Code de l'utilisateur 12	(4 à 8 chiffres) / /
Code de l'utilisateur 13	(4 à 8 chiffres) / /
Code de l'utilisateur 14	(4 à 8 chiffres) / /
Code de l'utilisateur 15	(4 à 8 chiffres) / /
Code de l'utilisateur 16	(4 à 8 chiffres) / /
Code de l'utilisateur 17	(4 à 8 chiffres) / /
Code de l'utilisateur 18	(4 à 8 chiffres) / /

4 Supprimer un code de l'utilisateur

Touchez l'écran pour réveiller la serrure.

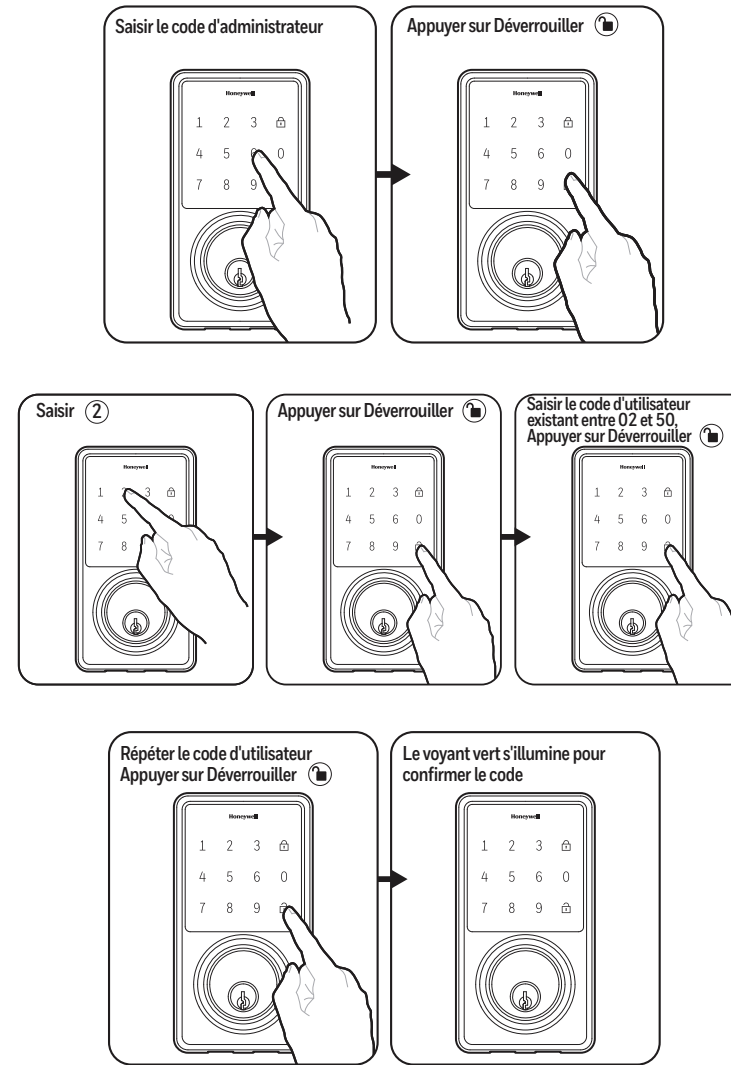

5 Supprimer tous les codes d'utilisateur

Touchez l'écran pour réveiller la serrure.

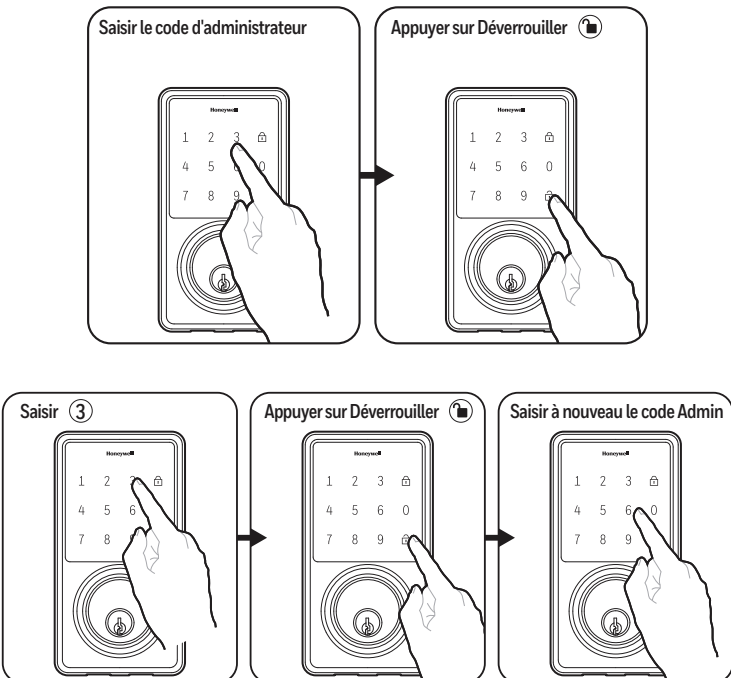

6 Fonctions de programmation supplémentaires

Touchez l'écran pour réveiller la serrure. Réveil de la serrure avant chaque fonction.

Symboles de programmation

- Verrouiller / effacer
- Déverrouiller / programmation
- Code d'administrateur

Fonction de verrouillage automatique

CONFIGURER OU ANNULER LE VERROUILLAGE AUTOMATIQUE

Vous pouvez configurer la serrure afin de se fermer automatiquement chaque fois que le verrou est ouvert. Plage de valeur de temps = 20 à 900 secondes, saisir ce qui suit :

Configurer le verrouillage automatique : → Déverrouiller → 5 → Déverrouiller → Valeur temporelle → Déverrouiller

Vous entendez 1 bip et l'indicateur d'éclairage s'allume en vert.

Pour annuler le verrouillage automatique, configurer le temps à 00, saisir ce qui suit :

Annuler la valeur temporelle de verrouillage automatique : → Déverrouiller → 5 → Déverrouiller → 00 → Déverrouiller

Vous entendez 1 bip et l'indicateur d'éclairage s'allume en vert.

DÉSACTIVER TEMPORAIREMENT :

En Mode Verrouillage automatique, déverrouillez la porte à l'aide de Remettez immédiatement le bouton de verrouillage en position de déverrouillage () en position déverrouillée. Vous entendrez 1 bip et le voyant lumineux s'allumera en vert. Le mode de verrouillage automatique est maintenant désactivé.

RÉTABLIR :

Pour rétablir la fonction de verrouillage automatique, tournez à la main le bouton de verrouillage en position verrouillée, attendez plus de 2 secondes ou appuyez () sur la touche Verrouiller de l'écran tactile.

Mode Vacances

Avec le Mode vacances activé, le système entre en mode « faible consommation d'énergie ». Pendant ce mode, tous les boutons et toutes les fonctions seront désactivés jusqu'à ce qu'ils soient réactivés.

ACTIVER :

→ Déverrouiller → 10 → Déverrouiller → 1 → Déverrouiller

L'indicateur d'éclairage s'allume en vert.

Une fois la porte verrouillée, le mode vacances est activé et tous les boutons et fonctions sont désactivés.

DÉSACTIVER :

Pour désactiver le Mode vacances, vous devez appuyer et tenir déverrouillé pendant plus de 3 secondes, saisissez () ensuite suivi de déverrouiller () pour déverrouiller la porte. Le voyant s'allumera en rouge. Le Mode Vacances est maintenant désactivé.

REMARQUE : Si vous appuyez sur la touche Déverrouiller pendant plus de 3 secondes mais n'entrez pas () , le système restera en mode vacances.

Période de verrouillage sécurisé

Des sons d'avertissement et le DEL clignote rouge après 4 tentatives de saisie incorrectes : L'écran tactile s'éteint pendant 60 secondes.

7 Fonctions de programmation supplémentaires

ACTIVER ET DÉSACTIVER LE SON

Vous pouvez mettre le son « en sourdine » ou l'allumer sur votre serrure en saisissant le code suivant. (Le paramètre d'usine est réglé afin que le son soit allumé).

→ Déverrouiller → 6 → Déverrouiller → 1 ou 2 → Déverrouiller

1 = Son désactivé
2 = Son activé

Son désactivé (1) - L'indicateur d'éclairage s'allume en vert.
Son activé (2) - Vous entendez 1 bip et l'indicateur d'éclairage s'allume en vert.

Rétablir les paramètres réglés en usine

Pour réinitialiser la serrure aux paramètres de réglage en usine, incluant le Code de programmation et tous les Codes d'utilisateur, veuillez suivre les étapes suivantes :

1. Enlevez une pile pendant 10 secondes.
2. Réinsérez la pile et attendez un long et court « bip » sonore
3. Appuyez sur la serrure () 3 fois dans les 3 secondes.
4. La serrure émettra un « bip » et le voyant lumineux s'allumera en vert.

Avertissement de pile faible

Émet un « bip » sonore et le DEL clignote 7 fois en rouge. Remplacez avec des piles alcalines de bonne qualité

Remarque : Enlevez les piles n'efface pas les Codes d'administrateur ou d'utilisateur actifs.

Guide de messages favorables aux consommateurs

Déverrouiller / programmation valide :	Émet 1 long « bip » sonore et le DEL s'allume en vert
Verrouiller :	Émet 2 courts « bip » sonores et le DEL s'allume en rouge
Programmation invalide :	Émet 2 courts « bip » sonores et le DEL clignote deux fois en rouge
Faible voltage :	Émet un court « bip » et le DEL clignote 7 fois en rouge
Très faible voltage :	Émet 4 courts « bip » sonores et le DEL clignote quatre fois en rouge
4 erreurs d'entrée du code :	Émet 2 courts « bip » sonores et le DEL s'allume en rouge à chaque essai
Alimentation :	Émet 1 long « bip » sonore et 1 court « bip » sonore et le DEL s'allume en vert
Réinitialisation de la puce :	Émet 1 long « bip » sonore et 1 court « bip » sonore et le DEL s'allume en vert (peut se produire plusieurs fois ou une fois de temps en temps)
Erreur de verrouillage :	Émet 3 longs « bip » et le DEL clignote trois fois en rouge
Répétez le fonctionnement suivant l'Erreur de verrouillage :	Émet 2 courts « bip » sonores trois fois et le DEL clignote six fois en rouge

Dépannage

Problème	Solution
La poignée intérieure ne tourne pas	La poignée ou la queue de pêne à la verticale est installée dans la mauvaise position. • Enlevez l'assemblage interne et remplacez la poignée intérieure. Avec le verrou du pêne dormant rétracté, vérifiez que la queue de pêne est à la verticale.
La serrure ne fonctionne pas électriquement	• Vérifiez que toutes les piles sont des piles alcalines neuves de qualité supérieure. • Vérifiez la bonne polarité (+ -) de toutes les piles. • Vérifiez que le fil de commande est branché à l'ensemble intérieur et qu'il n'est pas endommagé. • Vérifiez chaque fil afin de déceler la présence de fils libres ou déconnectés. • Débranchez le faisceau de câbles et rebranchez le faisceau de câbles.
La serrure émet un signal d'erreur lors de l'ouverture ou le verrouillage, et le verrou du pêne dormant ne s'étire ni ne se rétracte complètement quand la porte est fermée.	• Déverrouillez la porte en utilisant la clé ou la poignée intérieure. Pendant que la porte est ouverte, vérifiez que le verrou du pêne dormant fonctionne sans difficulté. • Vérifiez le bon alignement de la gâche, et ajustez au besoin pour qu'il n'y ait pas de grippage par rapport au verrou du pêne dormant. • Assurez-vous que la queue de pêne est à la verticale.
Le verrou du pêne dormant se coince	Les vis d'installation de la serrure peuvent être trop serrées et devraient être desserrées. • Enlevez l'ensemble intérieur. • Dévissez légèrement les vis de la plaque support. • Verrouillez et déverrouillez en utilisant la clé. • Rebranchez le fil de commande et l'ensemble intérieur.
L'écran tactile ne fonctionne pas.	• Attendez 60 secondes, l'écran tactile peut être verrouillé en raison d'un code erroné. • Remplacez avec 4 piles alcalines de bonne qualité.
L'écran tactile émet un bip et le DEL clignote	• Remplacez avec 4 piles alcalines de bonne qualité.

NE PAS RETOURNER AU MAGASIN!

Vous avez des difficultés à installer ou à utiliser ce produit? Appelez-nous d'abord!
 Communiquez avec nous au 1-800-860-1677 poste 1801
 locks@LHLPinc.com
 Heures d'ouverture du support : du lundi au vendredi de 8h00 à 20h00 (heure de l'Est)

SERVICE À LA CLIENTÈLE

COURRIEL : LHLP.CustomerService@LHLPinc.com SITE WEB : www.honeywellsafes.com
 ADRESSE : Consumer Assistance Dept. LH Licensed Products, Inc., 860 East Sandhill Avenue Carson, CA 90746 USA
 TELEPHONE : E.-U./Canada 1-800-860-1677 poste 1801 (sans frais)
 Mexique 01-800-288-2872 Après l'arrêt de l'enregistrement vocal en anglais, vous devez composer 800-860-1677 compléter votre appel. (Sans frais)
 Australie 0011-800-5325-7000 (Sans frais)
 Allemagne/Nouvelle-Zélande 00-800-5325-7000 (Sans frais)
 Autres pays XX* 310-323-5722 (des frais s'appliquent)
 XX* - Composez d'abord le préfixe du code des États-Unis
 HEURES DU CENTRE D'APPEL : E.-U./Canada de 8 h à 17 h (Pacifique**) du lundi au vendredi (Assujéti au changement)
 HEURES DE RAPPEL : Autres pays de 8 h à 17 h (Pacifique**) du lundi au vendredi (Assujéti au changement)
 Pacifique** - Heure locale de Los Angeles, Californie, E.-U.
 * Insérer le bon préfixe du code de pays
 ** Heure locale de Los Angeles, Californie aux États-Unis
 HEURES DE RAPPEL INTERNATIONAL :
 Si vous avez besoin de parler à un assistant au consommateur et que vous ne pouvez pas nous contacter durant les heures du centre d'appel indiquées ci-dessus, veuillez envoyer un courriel ou laisser un message téléphonique, avec votre Nom, Numéro de téléphone et la meilleure heure à laquelle nous pouvons vous contacter durant les heures de rappel indiquées ci-dessus et nous ferons notre nécessaire pour vous contacter et répondre à toute question ou préoccupation que vous pourriez avoir.

Garantie à vie du fini et de la mécanique / 1 an de garantie limitée sur l'électronique

Ce produit comporte, pour l'acheteur original résidentiel, une garantie à vie limitée sur la mécanique et la finition, ainsi qu'une garantie limitée d'un an sur les composants électroniques et les défauts de matériau et de fabrication, sous une utilisation normale, tant que l'acheteur original occupe la résidence où le produit a été originellement installé.

PROPRIÉTAIRE RÉSIDENTIEL D'ORIGINE
 Cette garantie n'est pas transférable et s'applique uniquement à l'acheteur original, tant et aussi longtemps que celui-ci occupe la résidence où le produit a été originellement installé. Une preuve d'achat (reçu de vente d'origine) et de propriété doit accompagner toutes les réclamations de garantie.
 Tous les acheteurs qui ne sont pas propriétaires (incluant les acheteurs pour une utilisation industrielle, commerciale et d'affaires) ne sont pas couverts par les modalités de cette garantie.

CE QUI N'EST PAS COUVERT
 Cette garantie est considérée comme nulle et non avenue si le produit a été utilisé à des fins pour lesquelles il n'a pas été conçu. Cette garantie NE COUvre PAS l'usure normale des pièces ou les dommages découlant de l'un des suivants : une utilisation négligente, une mauvaise utilisation ou un abus du produit, une utilisation contraire, ou en violation des instructions écrites fournies par LH Licensed Products, Inc. De plus, cette garantie ne couvre pas les cas de force majeure, comme le feu, les inondations, les ouragans et les tornades. Cette garantie NE COUvre PAS les égratignures, les écorchures, la détérioration en raison de l'utilisation de peintures, de solvants ou l'utilisation de nettoyeurs contenant des abrasifs, de l'alcool ou d'autres solvants, que ce soit effectué par un entrepreneur, une entreprise de services, ou vous-même. Cette garantie NE COUvre PAS les produits utilisés dans les applications commerciales, utilisés dans des applications d'aire commune, de démontage, de réparation ou de modification par une personne autre que LH Licensed Products, Inc., la mauvaise installation ou l'exposition à de l'humidité ou aux températures extrêmes. Cette garantie ne couvre pas les pertes, les blessures aux personnes ou la perte de propriété, les dommages généraux ou les coûts, ainsi que l'expédition et le transport requis pour retourner le produit à LH Licensed Products, Inc. qui ne doit être tenu responsable par tous dommages indirects, accessoires ou indirects de toute nature, liés à cette serrure. LH Licensed Products, Inc. n'est également pas responsable des coûts associés à la désinstallation ou la réinstallation de ce produit.

MODALITÉS SUPPLÉMENTAIRES
 LH Licensed Products, Inc. n'autorise aucune autre personne à créer une obligation ou responsabilité en rapport avec ce produit. La responsabilité maximale de LH Licensed Products, Inc. en vertu des présentes est limitée au prix d'achat d'origine du produit. Aucune action résultant à tout manquement à la présente garantie par LH Licensed Products, Inc. ne peut être déposée par le propriétaire résidentiel d'origine, plus d'un (1) an après que la cause de l'action a été intentée.

LOI DU CONSOMMATEUR AUSTRALIEN

Nos produits comportent des garanties ne pouvant être exclues sous la Loi des consommateurs de l'Australie. Vous avez droit à un remplacement ou un remboursement en cas de défaut majeur et à une compensation dans le cas de tout autre perte ou dommage raisonnablement prévisible. Vous avez également droit à ce que votre produit soit réparé ou remplacé dans le cas où il ne serait pas de qualité acceptable et que le défaut ne serait pas majeur.

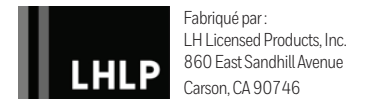

La marque de commerce de Honeywell est utilisée sous licence autorisée par Honeywell International Inc. et Honeywell International Inc. ne fait aucune déclaration ou garantie concernant ce produit.
 www.honeywellsafes.com

M8733500 FV0

Cerradura digital con pantalla táctil

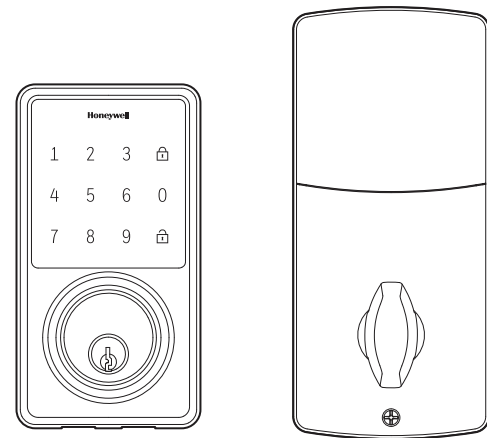

Importante
Use el siguiente código QR para ver la versión más reciente de las instrucciones:



Herramientas necesarias para instalar la cerradura:

- Destornillador Phillips #2

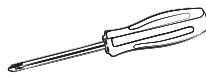

¡Lea este manual cuidadosamente antes de instalar y operar!
Modelo 8733500

1 Resumen de la instalación

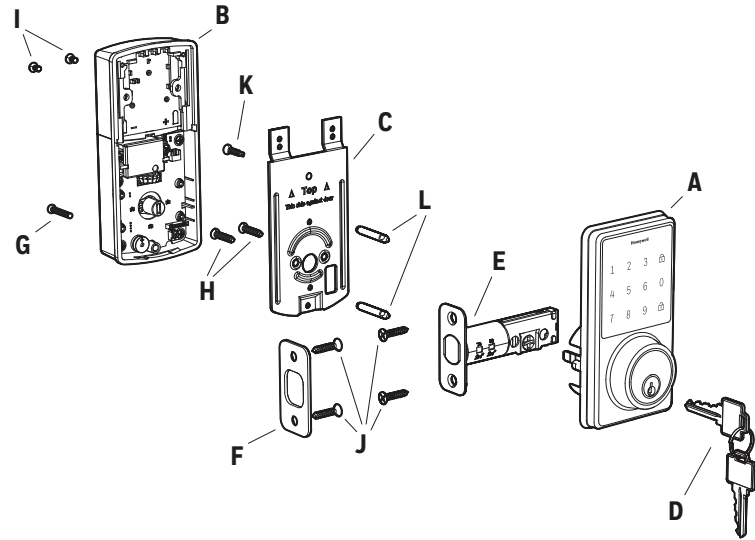

El paquete incluye:

- | | | |
|----------------------------|--------------------------------------|------------------------------------|
| 1 - Placa frontal exterior | 1 - Placa de contacto | 2 - Tornillos de 8 mm (5/16 pulg.) |
| 1 - Placa frontal interior | 1 - Placa de montaje | 2 - Tornillos de 2.5 cm (1 pulg.) |
| 1 - Guía del usuario | 1 - Pasador | 4 - Tornillos de 3/4 in |
| 2 - Llaves | 1 - Tornillo de 3.5 cm (1 3/8 pulg.) | 2 - Postes de montaje |
| | | 1 - Juego de tornillos opcionales |

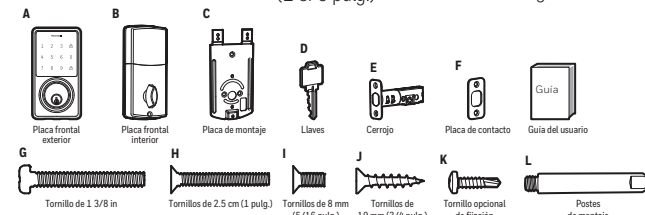

Revise cuidadosamente la lista anterior para confirmar que haya recibido todos los componentes. Si falta algún componente, comuníquese con Servicio al Consumidor. (Consulte la página para obtener la información de contacto)

2 Instale el cerrojo cerrado y la placa de contacto

No apriete excesivamente los tornillos del pasador.

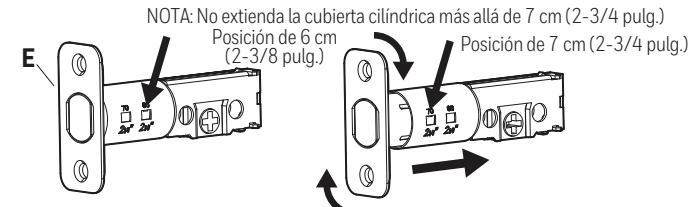

- PARA CONVERTIR LA SEPARACIÓN DE 6 CM (2-3/8 PULG.) A 7 CM (2-3/4 PULG.)
1. Sostenga el cerrojo con los números hacia adelante y el pulgar presionando el pestillo.
 2. Rote la tapa del cilindro en el sentido del reloj.
 3. Jale y gire la placa de extensión completamente hacia afuera.
 4. Rote el cilindro en el sentido opuesto al del reloj para que la marca se alinee con el indicador de la posición de 7 cm (2-3/4 pulg.)

La placa del cerrojo en la puerta debe estar alineada y no sobresalir de la puerta. Haga los ajustes antes de instalarla o causará problemas con la entrada del pasador en el agujero del cerrojo.

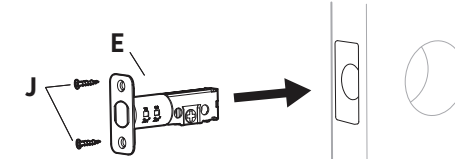

El cerrojo de la cerradura debe estar retraído durante la instalación

Preparación de los componentes interiores.

Quite el tornillo (I) del interior del compartimiento de baterías dentro de la carcasa (B) para liberar la placa de montaje (C).

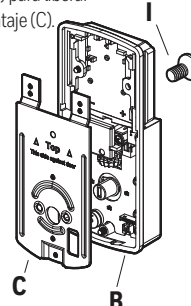

Atornille el poste de montaje (L) a los agujeros de la placa de montaje (C).

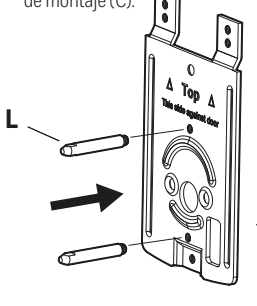

3 Instale los componentes exteriores

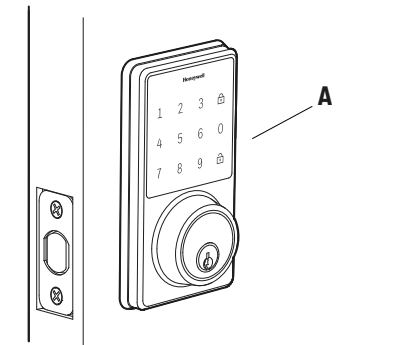

Revise que la junta de goma esté colocada correctamente en los componentes exteriores. Coloque el conjunto exterior en la puerta, pasando el vástago a través del conjunto del pasador del cerrojo en POSICIÓN VERTICAL.

Pase el cable de control a través de la puerta, DEBAJO del juego del cerrojo. Asegúrese de que la puerta esté cerrada, bloqueada y desbloquéea usando la llave, asegúrese de que el cerrojo funciona con facilidad y está alineado correctamente, sin raspar la placa de contacto. Si no es así, regrese al paso 2 y compruebe que haya seguido los pasos

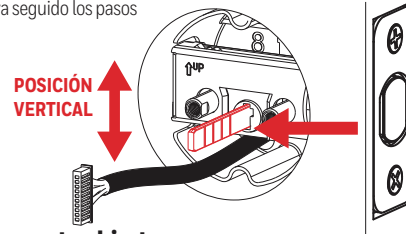

Trabaje con la puerta abierta

El tornillo (K) se introduce en la puerta para evitar que la cerradura se mueva y es opcional.

No apriete excesivamente los tornillos (H)

Fije la placa de montaje a la puerta

4 Instale los componentes interiores

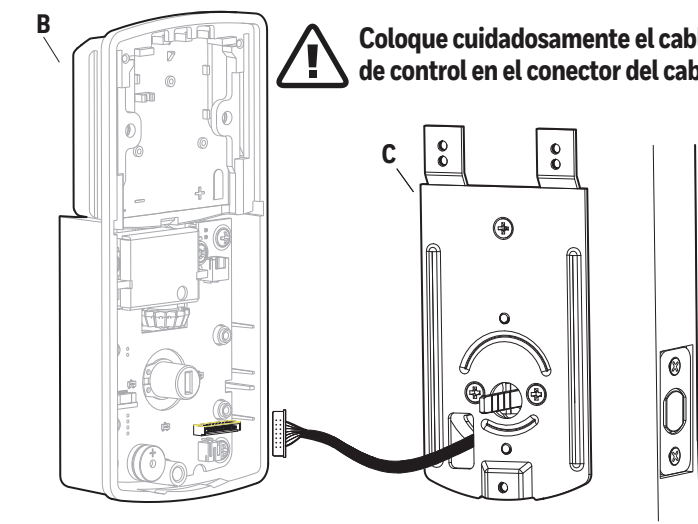

Coloque cuidadosamente el cable de control en el conector del cable

NOTA: Asegúrese de que los puntos del conector estén alineados con los puntos del cable de control

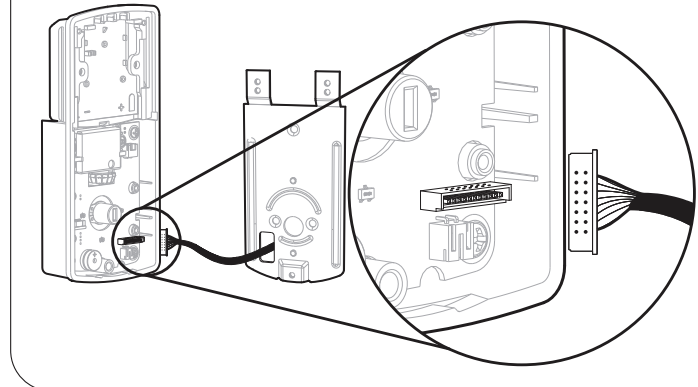

5 Instale los componentes interiores

NOTA: Asegúrese de que la perilla esté en la posición vertical. Tenga cuidado de no pellizcar el cable de control durante el ensamblaje.

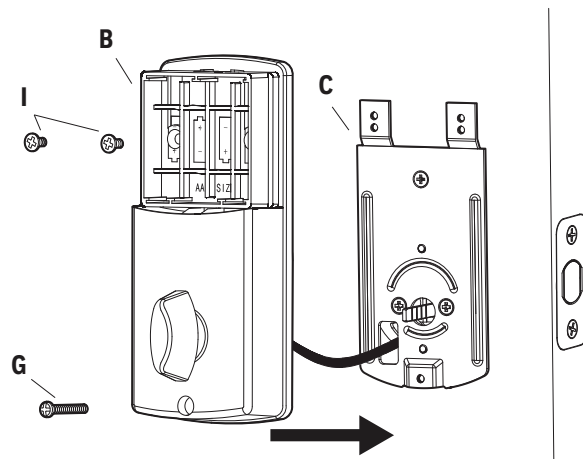

Pruebe la cerradura

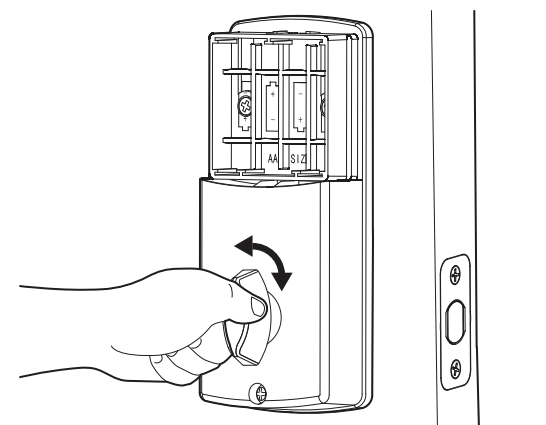

Abra y cierre con la perilla para el pulgar. Asegúrese de que el cerrojo se abra y se cierra fácilmente. Si no es así, regrese al paso 2 y compruebe que haya seguido los pasos

6 Instalación de las baterías y la tapa

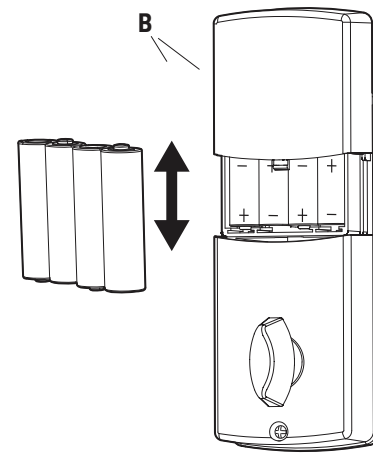

La cerradura electrónica necesita (4) baterías alcalinas AA de alta calidad. Cuando las 4 baterías estén colocadas en la posición correcta, escuchará 2 pitidos, y la pantalla táctil se iluminará.

El motor de la cerradura se activará y hará una serie de movimientos de bloqueo y desbloqueo para determinar automáticamente la orientación de su puerta (izquierda o derecha). Cuando termine, la cerradura hará un sonido y la pantalla táctil se iluminará de forma intermitente.

NOTA: No toque la pantalla táctil ni gire la perilla hasta que la luz se apague.

No use baterías recargables ni baterías no alcalinas.

7 Prueba de funcionamiento

Pruebe el botón de bloqueo con la puerta abierta

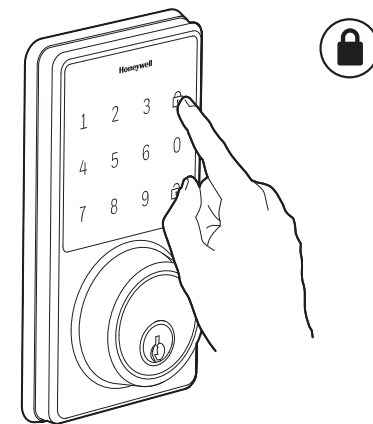

Pruebe el desbloqueo
Oprima 1-2-3-4-desbloquear

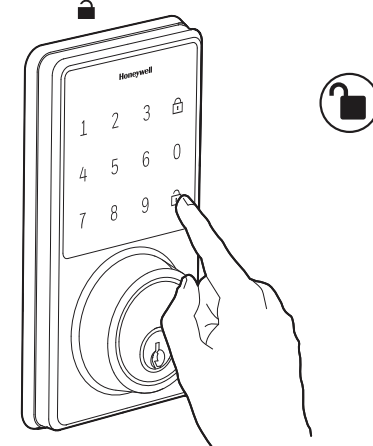

Antes de abrir la puerta Deje que el motor complete el ciclo

NOTA: Espere a que termine la operación de la cerradura antes de intentar otra acción

Preparación de la puerta

Herramientas necesarias para preparar la puerta (si no hay agujero para la perilla):

- Taladro
- Broca de corona de 5.4 cm (2 1/8 pulg.)
- Broca de corona de 2.5 cm (1 pulg.)
- Cíncel de 19 mm (3/4 pulg.)

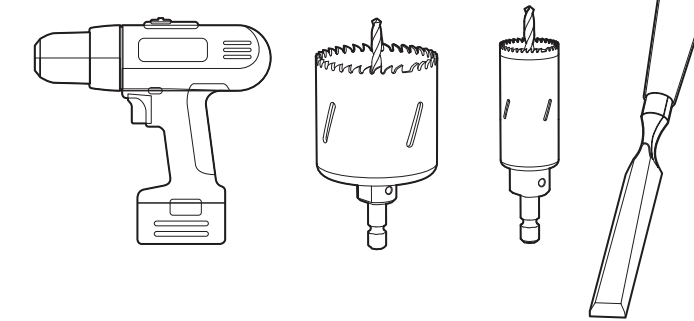

Consulte la plantilla incluida para ver las instrucciones de preparación de la puerta

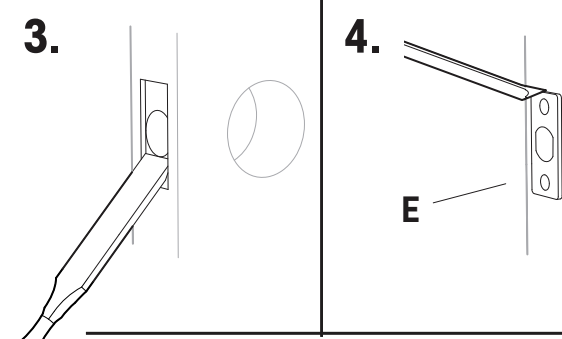
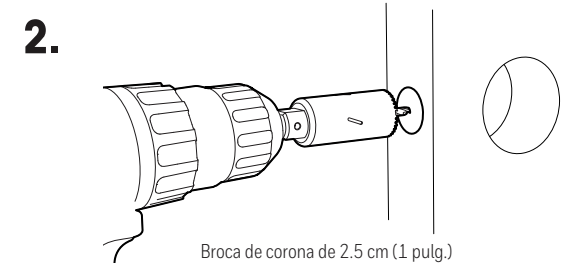
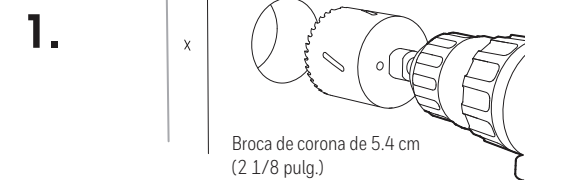
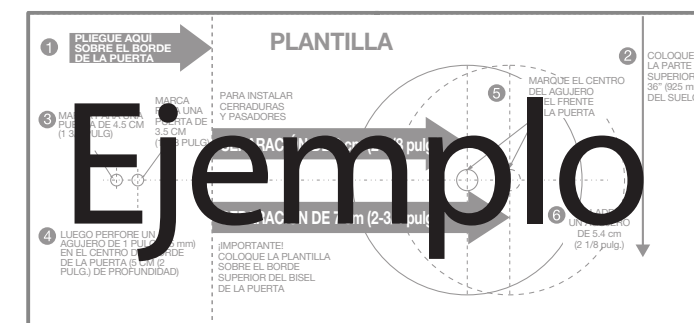

Instalación de la placa de contacto

NOTA: La placa de contacto en el marco de la puerta debe estar alineada y no sobresalir del marco de la puerta. Haga los ajustes antes de instalarla o causará problemas con la entrada del pasador en el agujero del cerrojo.

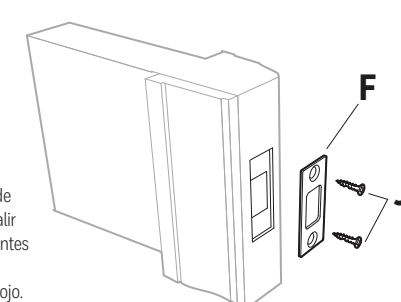

Instrucciones de programación

¡Lea este manual cuidadosamente antes de programar y operar!

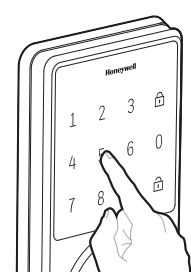
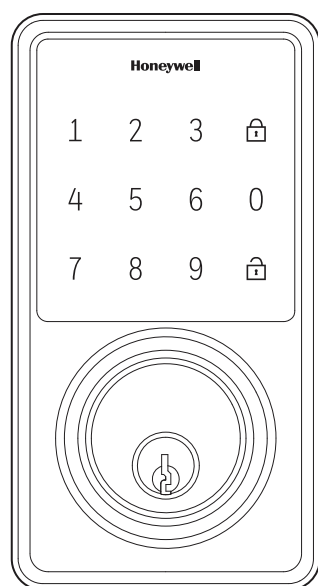

⚠ **Complete todos los pasos de programación en el modo de programación en menos de 5 segundos. No presione la pantalla táctil hasta que se apague la luz, después de poner las baterías**

1 Crear código del administrador

Toque la pantalla para activar la cerradura.
No revele a nadie el código de administrador.

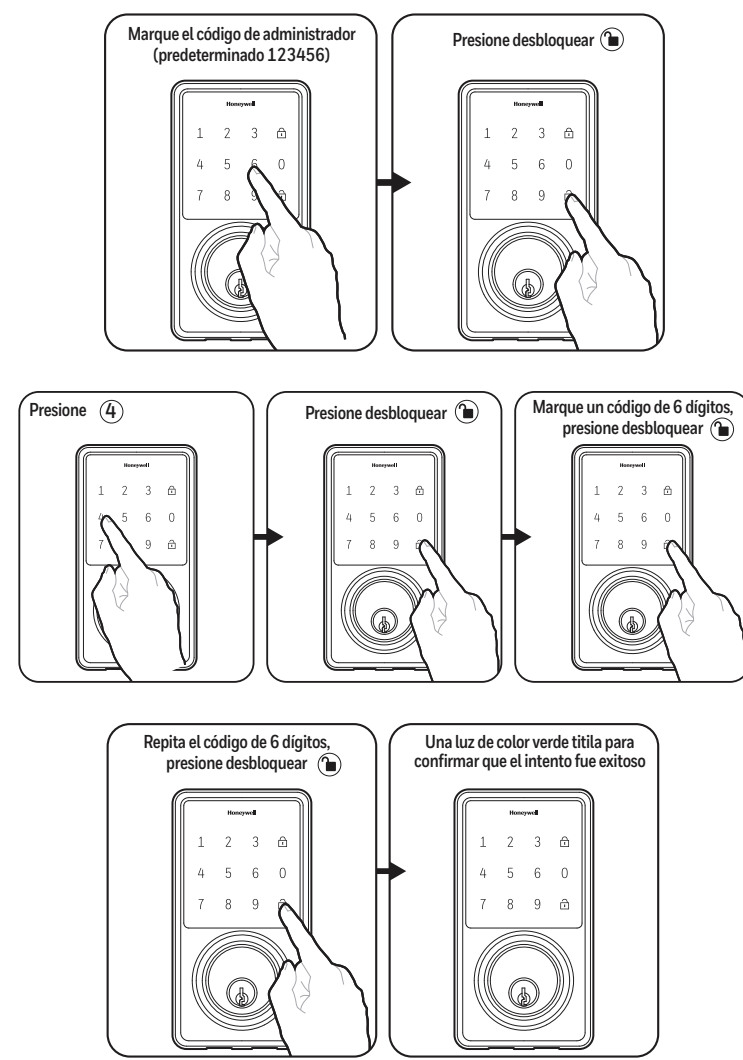

Código de administrador de 6 dígitos

2 Añadir un código de usuario

Toque la pantalla para activar la cerradura.

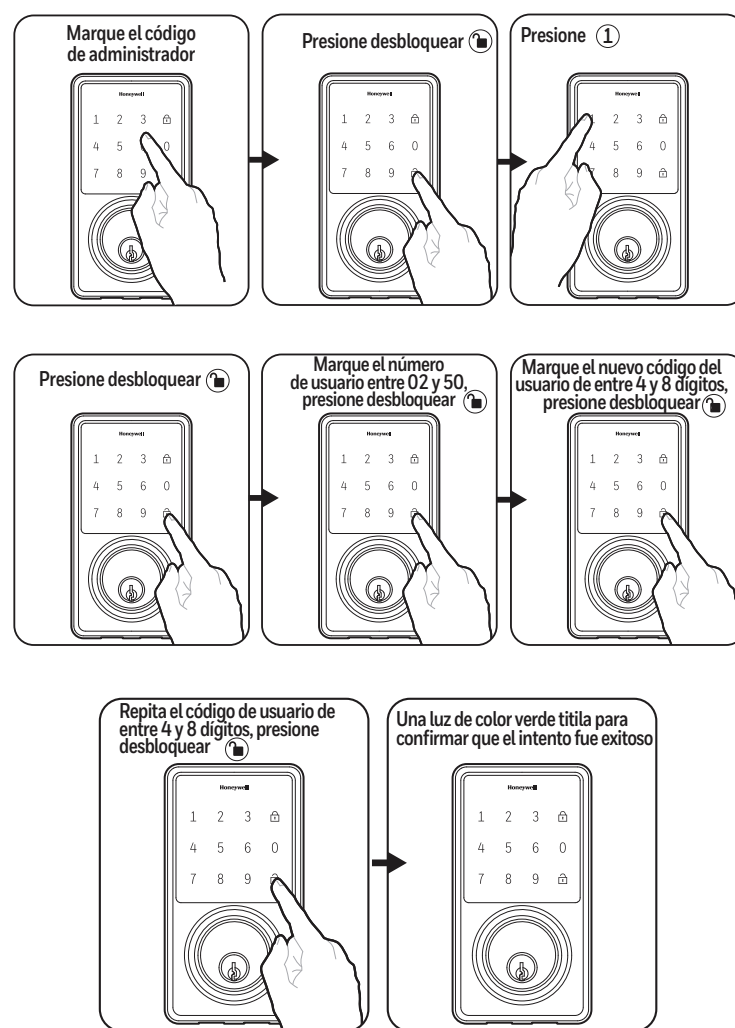

3 Desbloquear la puerta con el código de usuario

Toque la pantalla para activar la cerradura.

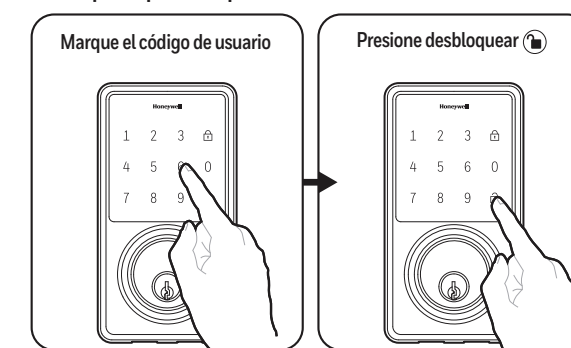

PARA BLOQUEAR LA PUERTA, active la cerradura y oprima el botón [B] Bloquear

REGISTRO DE PROGRAMACIÓN

Mis códigos:	Fecha de creación
Código de programación	(6 dígitos) / /
Código de usuario 02	(4 a 8 dígitos) / /
Código de usuario 03	(4 a 8 dígitos) / /
Código de usuario 04	(4 a 8 dígitos) / /
Código de usuario 05	(4 a 8 dígitos) / /
Código de usuario 06	(4 a 8 dígitos) / /
Código de usuario 07	(4 a 8 dígitos) / /
Código de usuario 08	(4 a 8 dígitos) / /
Código de usuario 09	(4 a 8 dígitos) / /
Código de usuario 10	(4 a 8 dígitos) / /
Código de usuario 11	(4 a 8 dígitos) / /
Código de usuario 12	(4 a 8 dígitos) / /
Código de usuario 13	(4 a 8 dígitos) / /
Código de usuario 14	(4 a 8 dígitos) / /
Código de usuario 15	(4 a 8 dígitos) / /
Código de usuario 16	(4 a 8 dígitos) / /
Código de usuario 17	(4 a 8 dígitos) / /
Código de usuario 18	(4 a 8 dígitos) / /

4 Borrar un código de usuario

Toque la pantalla para activar la cerradura.

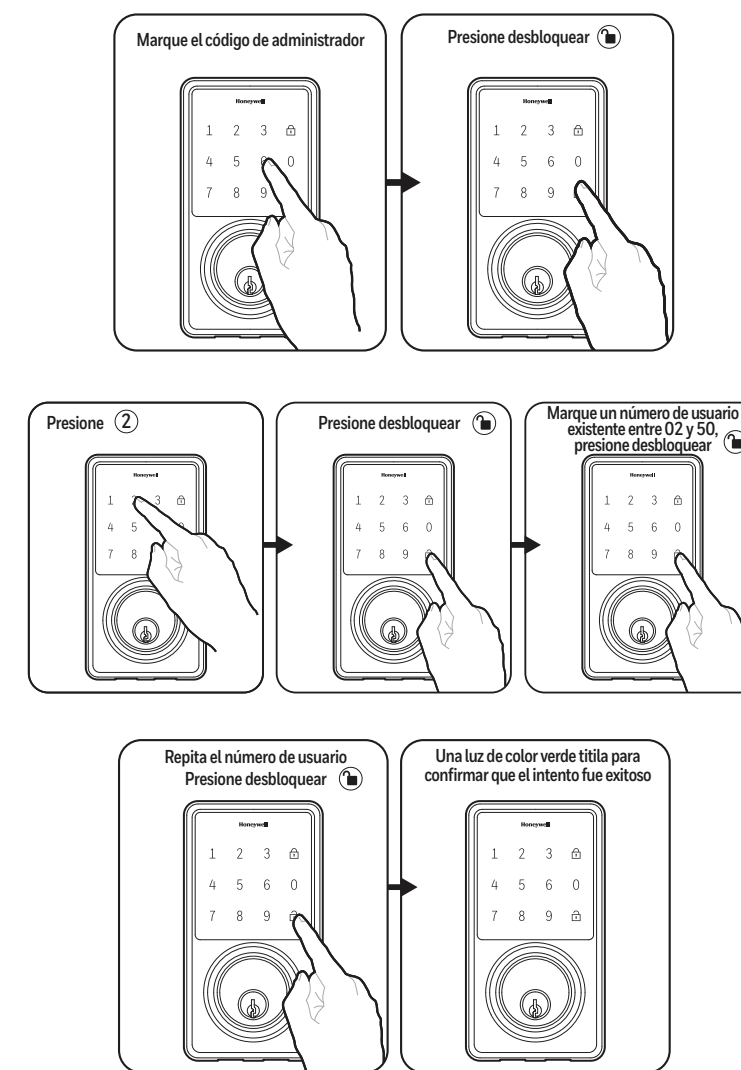

5 Borrar todos los códigos de usuario

Toque la pantalla para activar la cerradura.

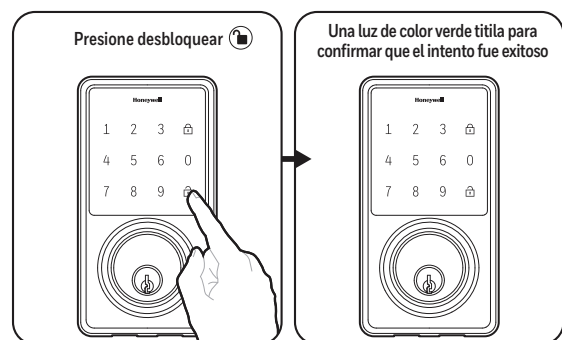
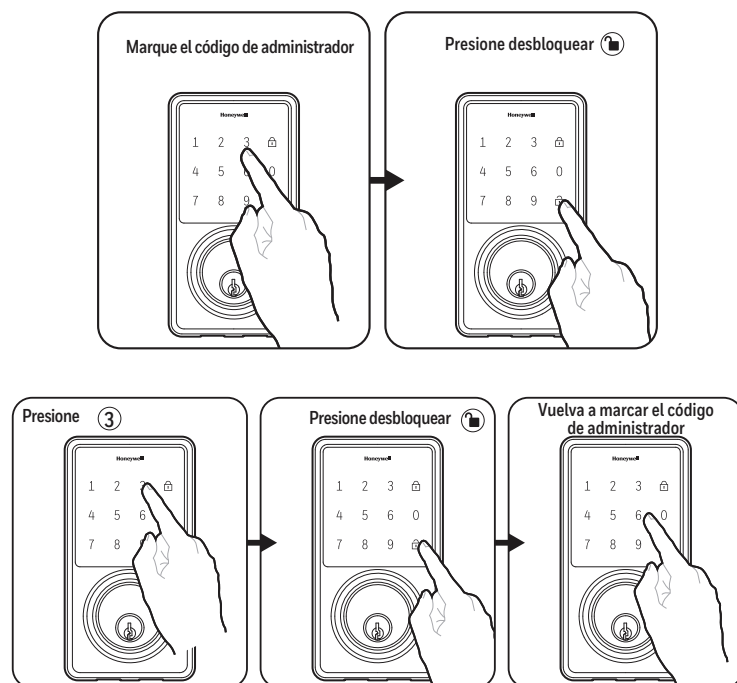

6 Funciones adicionales de programación

Toque la pantalla para activar la cerradura. Despertar el bloqueo antes de cada función.

Símbolos de programación

- Ⓚ Bloquear / borrar
- Ⓛ Desbloquear / programar
- Ⓜ Código de administrador

Función de bloqueo automático

CONFIGURAR O CANCELAR EL BLOQUEO AUTOMÁTICO
Puede configurar la cerradura para que se bloquee automáticamente después de cada ocasión en la que se abra.

Rango de valor temporal = 20 - 900 segundos, marque lo siguiente:
Configurar bloqueo automático: ⓀⓁ → Quitar el seguro Ⓜ → 5 → Quitar el seguro Ⓜ → Valor temporal → Quitar el seguro Ⓜ

Cuando escuche 1 pitido, el indicador de luz se torna verde.
Para cancelar el bloqueo automático, configure el tiempo a 00, marque lo siguiente:
Cancelar el bloqueo automático: ⓀⓁ → Quitar el seguro Ⓜ → 5 → Quitar el seguro Ⓜ → 00 → Quitar el seguro Ⓜ

Cuando escuche 1 pitido, el indicador de luz se torna verde.
DESACTIVADO TEMPORALMENTE:
Mientras está en modo de bloqueo automático, desbloquee la puerta usando ⓀⓁ. Gire de inmediato la perilla a la posición de desbloqueo. A la posición de abierto. Escuchará 1 pitido largo y el indicador de luz se tornará verde.

El bloqueo automático ya está desactivado.
RESTAURAR:
Para restaurar la función de bloqueo automático, gire la perilla manualmente hasta la posición de bloqueo, espere más de 2 segundos o presione el botón de bloqueo Ⓚ en la pantalla táctil.

Modo de vacaciones

Una vez habilitado el modo de vacaciones, el sistema entra en un modo de bajo consumo. Cuando este modo esté en funcionamiento, todos los botones y funciones se desactivarán hasta que se los active nuevamente.

ACTIVAR:
ⓀⓁ → Quitar el seguro Ⓜ → 10 → Quitar el seguro Ⓜ → 1 → Quitar el seguro Ⓜ
el indicador de luz se torna verde.
Cuando la puerta esté bloqueada, el modo de vacaciones se activará y todos los botones y funciones estarán deshabilitados.

DESACTIVAR:
Para desactivar el Modo de Vacaciones, debe mantener presionado "desbloquear" Ⓛ por más de 3 segundos, y luego presionar seguido por "desbloquear" Ⓚ para desbloquear la puerta. El indicador luminoso se pondrá rojo.

El modo de vacaciones ya está desactivado.
NOTA: Si solamente presiona desbloquear Ⓛ por más de 3 segundos, pero no presiona Ⓚ, el sistema permanecerá en modo de vacaciones.

Periodo de bloqueo de seguridad

Después de marcar códigos incorrectos en 4 ocasiones, escuchará sonidos de alerta, y se encenderá la luz roja intermitente: La pantalla táctil se desactiva por 60 segundos.

7 Funciones adicionales de programación

SONIDO ACTIVADO Y DESACTIVADO

Puede "silenciar" o "encender" el sonido de su cerradura al presionar lo siguiente. (La configuración de fábrica tiene activado el sonido).

ⓀⓁ → Quitar el seguro Ⓜ → 6 → Quitar el seguro Ⓜ → 1 o 2 → Quitar el seguro Ⓜ
1 = Sonido desactivado
2 = Sonido activado

Sonido desactivado (1) - el indicador de luz se torna verde.
Sonido activado (2) - se escucha 1 pitido, el indicador de luz se torna verde.

Restaurar la configuración de fábrica

Para que la cerradura vuelva a la configuración original de fábrica, incluidos el código de programación y todos los códigos de usuarios, siga estos pasos:

1. Retire una batería durante 10 segundos.
2. Vuelva a colocar la batería y espere escuchar un pitido largo y uno corto
3. Presione Bloquear Ⓚ 3 veces en menos de 3 segundos.
4. La cerradura emitirá un pitido, y el indicador de luz se tomará verde.

Advertencia de batería baja

Suena un pitido, y la luz roja parpadea 7 veces. Reemplace con baterías alcalinas de buena calidad.
Nota: El retiro de las baterías no borra el los códigos de administrador y usuarios.

Guía sencilla de mensajes

Abrir el seguro / Programación válida:	1 pitido largo, y el LED se enciende en verde
Cerradura:	2 pitidos cortos y el LED se enciende en rojo
Programación inválida:	2 pitidos cortos y el LED se enciende en rojo dos veces
Voltaje bajo:	Pitidos cortos y el LED se enciende en rojo siete veces
Voltaje muy bajo:	4 pitidos cortos, y el LED se enciende en rojo cuatro veces
4 intentos incorrectos de marcar el código:	4 pitidos largos, y el LED ilumina se enciende en rojo con cada intento
Encendido:	1 pitido largo y 1 pitido corto, y el LED se enciende en verde
Restablecer el chip:	1 pitido largo y 1 pitido corto, y el LED se enciende en verde (puede ocurrir varias veces, u ocasionalmente)
Error de cerradura:	3 pitidos largos y el LED se enciende en rojo tres veces
Repita la operación después del error de cerradura:	2 pitidos cortos tres veces, y el LED se enciende en rojo seis veces

Solución de problemas

Problema	Solución
La perilla interior no gira	La perilla o el vástago vertical están instalados en la posición incorrecta. • Retire los componentes interiores y posicione de nuevo la perilla interior. Una vez que el cerrojo de la cerradura esté retraído, verifique que el vástago esté de forma vertical.
La cerradura no funcionará de manera electrónica	• Revise que todas las baterías sean baterías alcalinas nuevas de alta calidad. • Revise la polaridad adecuada (+ / -) de todas las baterías. • Revise que el cable de control esté conectado a los componentes interiores y que no esté dañado. • Revise cada cable por si hay cables flojos o desconectados. • Desconecte el armés de cableado y vuelva a conectarlo.
La cerradura muestra una señal de error cuando se abre o se bloquea, y el pasador del cerrojo no se extiende ni se retrae por completo cuando la puerta está cerrada.	• Abra la puerta con la llave o la perilla interior. Con la puerta abierta, revise que el pasador del cerrojo se mueva con facilidad. • Revise si la placa de contacto está alineada correctamente y ajuste lo necesario para asegurarse de que no entra en contacto con el pasador del cerrojo. • Asegúrese de que el vástago esté en posición vertical y de que esté alineado, arriba y abajo.
El cerrojo de la cerradura se atasca	Puede que los tornillos de instalación de la cerradura estén muy apretados y deban aflojarse. • Retire los componentes interiores. • Afloje ligeramente los tornillos de la placa de montaje. • Bloquee y desbloquee la cerradura con la llave. • Reconecte el cable de control a los componentes interiores.
La pantalla táctil no funciona.	• Espere 60 segundos, la pantalla táctil puede estar bloqueada porque se marcó un código incorrecto. • Coloque 4 baterías alcalinas nuevas de alta calidad.
La pantalla táctil suena y LED parpadea	• Coloque 4 baterías alcalinas nuevas de alta calidad.

¡NO LA DEVUELVA A LA TIENDA!

¿Tiene problemas para instalar o usar este producto?

¡Llámenos primero!

Llámenos al 1-800-860-1677 ext. 1801

locks@LHPinc.com

Horario de asistencia: lunes a viernes, 8 a.m a 8 p.m., tiempo del este

SERVICIO AL CONSUMIDOR

CORREO ELECTRÓNICO: LHP.CustomerService@LHPinc.com SITIO WEB: www.honeywellsafes.com
DIRECCIÓN: Departamento de Servicio al Consumidor. LH Licensed Products, Inc. 860 East Sandhill Avenue Carson, CA 90746 USA

TELEFONO: EE. UU./Canadá 1-800-860-1677 Ext. 1801 (sin costo)
México 01-800-288-2872 Después de que pare la grabación de voz en inglés debe marcar 800-860-1677 para completar su llamada (sin costo)

Australia 0011-800-5325-7000 (sin costo)
Alemania/Nueva Zelanda 00-800-5325-7000 (sin costo)
Otros países: XX*-310-323-5722 (aplican cargos por llamada de larga distancia)

XX* Primer número del código de país de EE. UU.
HORARIO DEL SERVICIO TELEFÓNICO DE ATENCIÓN AL CLIENTE: EE. UU./Canadá 8 a.m. a 5 p.m. (hora del Pacífico**), de lunes a viernes
(Sujeto a cambio)

HORARIO DE DEVOLUCIÓN DE LLAMADAS: Otros países 8 a.m. a 5 p.m. (hora del Pacífico**), de lunes a viernes
(Sujeto a cambio)
Hora del Pacífico** - hora local en Los Ángeles, CA, EE. UU.

* Use el código de país correcto
** Hora local en Los Ángeles, California, EE. UU.
HORARIO DE DEVOLUCIÓN DE LLAMADAS INTERNACIONALES:

Si necesita hablar con alguien de Servicio al Consumidor y no puede contactarnos durante las horas del centro de llamadas antes mencionadas, envíe un correo electrónico o deje un mensaje telefónico que incluya su nombre, número telefónico y la mejor hora para contactarlo durante las horas de llamadas de vuelta antes mencionadas, y nos esforzaremos para contactarlo y responder todas sus preguntas e inquietudes.

Garantía limitada de por vida en piezas mecánicas y acabado / Garantía limitada de 1 año en componentes electrónicos

Este producto viene con una garantía de acabado y mecánica de vida útil limitada y un año de garantía electrónica limitada para el consumidor residencial original contra defectos en los materiales y la mano de obra bajo condiciones normales de uso, siempre y cuando el comprador residencial original ocupe las instalaciones residenciales en las que el producto se instaló originalmente.

COMPRADOR RESIDENCIAL ORIGINAL
La garantía no es transferible y aplica únicamente al comprador original, siempre que este ocupe las instalaciones residenciales en las que el/los producto/s se instaló o instalaron originalmente. La prueba de compra (recibo de venta original) y la de propiedad deben acompañar todos los reclamos de garantía. Los términos de esta garantía no cubren ninguna compra que no sea de propietarios de residencias (incluidos los compradores para uso industrial, comercial y empresarial).

¿QUÉ NO ESTÁ CUBIERTO?
Esta garantía queda anulada y sin efecto si el producto se usó para propósitos para los que no está diseñado. Esta garantía NO CUBRE el desgaste normal de partes o el daño que se hayan producido por cualquiera de los siguientes: uso negligente o indebido, o abuso del producto, o un uso contrario o que viole las instrucciones escritas que LH Licensed Products, Inc. proporciona. Además, esta garantía no cubre sucesos de fuerza mayor, como incendios, inundaciones, huracanes o tornados. Esta garantía NO CUBRE arañazos, abrasiones, deterioro debido al uso de pinturas, solventes o limpiadores que contengan abrasivos, alcohol u otros solventes, ya sea que lo realice un contratista, una compañía de servicio o usted mismo. Esta garantía NO CUBRE producto/s usado/s en aplicaciones comerciales, aplicaciones de áreas públicas, desmontaje, reparación o alteración por parte de cualquiera que no sea LH Licensed Products, Inc., instalación inadecuada o exposición a calor o humedad extremos. Esta garantía NO CUBRE pérdidas, lesiones a personas o pérdidas de propiedad, costos o daños en general, ni gastos de fletes y envío necesarios para regresar productos a LH Licensed Products, Inc. LH Licensed Products, Inc. no será responsable de daños indirectos, fortuitos ni derivados de ningún tipo con relación a este seguro. Asimismo, LH Licensed Products, Inc. no es responsable de los costos asociados a la desinstalación o reinstalación del producto.

TÉRMINOS ADICIONALES
LH Licensed Products, Inc. no autoriza a ninguna persona a crear para ello ninguna obligación ni responsabilidad en conexión con el producto. La mayor responsabilidad de LH Licensed Products, Inc. a continuación se limita al precio de la compra original del producto. El comprador residencial original no puede interponer ninguna demanda que surja de un presunto incumplimiento de LH Licensed Products, Inc. de esta garantía más de un (1) año después de que surja la causa de la demanda.

LEY AUSTRALIANA DEL CONSUMIDOR

Nuestros artículos vienen con garantías que no pueden excluirse de conformidad con la Ley Australiana del Consumidor. Tiene derecho a un reemplazo o reembolso por una falla mayor y a compensación por cualquier otro artículo o daño razonablemente previsible. Igualmente, tiene derecho a que se le reparen o reemplacen los artículos si estos resultan no ser de calidad aceptable y la falla no equivale a una falla mayor.

Fabricado por:
LH Licensed Products, Inc.
860 East Sandhill Avenue
Carson, CA 90746

La marca Honeywell se usa bajo licencia de Honeywell International Inc. Honeywell International Inc. no ofrece ninguna declaración o garantía con respecto a este producto.
www.honeywellsafes.com

M8733500 SVO